

**Bitte lesen Sie unbedingt diese
Betriebsanleitung vor dem Start!**

Betriebsanleitung



Benzin-Rasenmäher

KS 46LMG-SP

KS 56LMG-SP

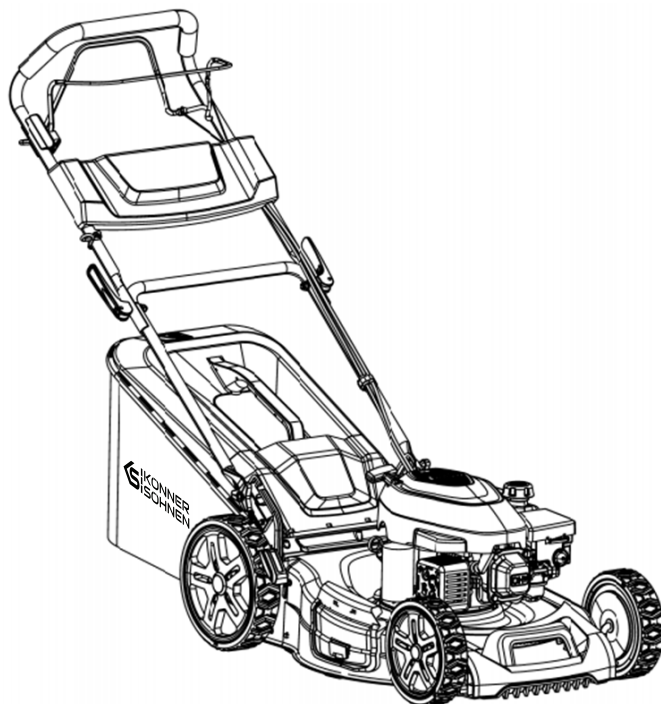



Herzlichen Glückwunsch zum Kauf der Produkte von **Könnner & Söhnen®**. Diese Betriebsanleitung beinhaltet kurze Sicherheitshinweise, Gebrauchs- und Einstellungsanweisungen. Weitere Informationen finden Sie auf der Website des offiziellen Herstellers im Support-Bereich unter **konner-sohnen.com/pages/instructions**

Sie können die Betriebsanleitung auch im Support-Bereich durch Scannen des QR-Codes oder auf der Website des offiziellen Importeurs von **Könnner & Söhnen®** herunterladen.



Bitte lesen Sie unbedingt diese Betriebsanleitung vor dem Start!

Der Hersteller von **Könnner & Söhnen®** Produkten behält sich das Recht vor, Änderungen an seinen Produkten vorzunehmen, die in der vorliegenden Betriebsanleitung nicht aufgelistet sind:

- Änderungen in Design, Ausstattung und Zubehör des Geräts bleiben vom Hersteller vorbehalten;
- Die Abbildungen sind in der Betriebsanleitung schematisch dargestellt und können sich von realen Baugruppen und Produktaufschriften leicht unterscheiden.

Am Ende dieser Betriebsanleitung befinden sich Kontaktinformationen, welche Sie bei auftretenden Problemen gerne nutzen können. Alle Informationen in dieser Betriebsanleitung entsprechen zum Zeitpunkt der Drucklegung dem neuesten Stand. Die aktuelle Liste der Servicezentren finden Sie auf der Website des offiziellen Importeurs **Könnner & Söhnen®**.



VORSICHT - GEFAHR!



Die Nichtbeachtung des mit diesem Symbol gekennzeichneten Hinweises kann zu schweren Verletzungen oder zum Tod des Bedieners oder Unbefugten führen.



ACHTUNG!



Wichtige Informationen zur Verwendung des Geräts.

ALLGEMEINE SICHERHEITSANWEISUNGEN

1



WARNUNG!



Lesen Sie alle Anweisungen. Das Nichtbefolgen der nachstehenden Anweisungen kann zu elektrischem Schlag, Feuer und/oder schweren Verletzungen führen.

1. Lesen Sie die Anweisungen sorgfältig durch und machen Sie sich mit den Bedienelementen und der ordnungsgemäßen Verwendung des Geräts vertraut.
2. Rasenmäher dürfen nur zum Mähen von Gras, zum Mulchen von Gras und zum Sammeln von gefallem Laub verwendet werden. Bitte verwenden Sie sie nicht für andere Zwecke.
3. Beim Mähen tragen Sie unbedingt Stiefel und lange Hosen. Starten Sie das Gerät nicht barfuß oder mit Sandalen.
4. Das Tragen von Ohrstöpseln oder das Begrenzen der Betriebszeit kann die durch Lärm verursachten Schäden verringern.
5. Überprüfen Sie den Rasenmäher und die zugehörigen Teile vor dem Gebrauch:
 - Prüfen Sie, ob sich Öl- oder Benzinlecks um den Motor oder unter dem Motor befinden.
 - Überprüfen Sie das Messer und die Messerbefestigungsschraube auf Verschleiß oder Beschädigung. Verwenden Sie das Gerät nicht, wenn Messer oder Schraube gebrochen, rissig, verbogen oder locker sind.
 - Überprüfen Sie, ob der Schalldämpferschutz korrekt installiert und nicht beschädigt ist.
 - Stellen Sie sicher, dass die installierte Schutzvorrichtung und Sicherheitseinrichtungen (Leitblech, Fangkorb usw.) vorhanden, fest montiert und unbeschädigt sind.

- Überprüfen Sie, ob alle Muttern, Schrauben und Bolzen vollständig vorhanden und fest angezogen sind, damit das Gerät in einem sicheren Betriebszustand ist.
- 6. Alles, was vom Messer erfasst und weggeschleudert werden kann, stellt eine potenzielle Gefahr für Sie und andere dar. Achten Sie auf Gegenstände wie Steine, Stöcke, Knochen und Draht. Entfernen Sie diese aus dem Mähbereich.
- 7. Stoppen Sie das Schneidwerk, wenn die Maschine für den Transport angehoben werden muss, beim Überqueren von Flächen, die nicht aus Gras bestehen, sowie beim Transport der Maschine zum und vom Mähbereich.
- 8. Während des Betriebs können der Rasenmäher und umherfliegende Gegenstände gefährlich sein und schwere Verletzungen oder Sachschäden verursachen. Lassen Sie unbefugte Personen, Kinder oder Tiere nicht in die Nähe des Arbeitsbereichs. Halten Sie einen sicheren Abstand zu Gegenständen ein. Lassen Sie den Rasenmäher niemals unbeaufsichtigt. Lassen Sie Kinder nicht mit dem Rasenmäher spielen.
- 9. Mähen Sie nur bei Tageslicht oder guter künstlicher Beleuchtung.
- 10. Betreiben Sie den Rasenmäher nicht, wenn Sie müde, krank oder unter dem Einfluss von Alkohol oder Drogen stehen.
- 11. Vermeiden Sie nach Möglichkeit den Einsatz des Geräts auf nassem Gras.
- 12. Vermeiden Sie den Einsatz an regnerischen Tagen.
- 13. Mähen auf Steigungen:
 - Achten Sie immer auf sicheren Halt auf Steigungen.
 - Mähen Sie quer zur Steigung, niemals auf und ab.
 - Gehen Sie und laufen Sie niemals.
 - Mähen Sie keine übermäßig steilen Steigungen.
- 14. Benzin ist hochentzündlich:
 - Lagern Sie Kraftstoff in dafür vorgesehenen Behältern.
 - Halten Sie sich während des Betankens von Feuer fern und rauchen Sie nicht.
 - Tanken Sie nur im Freien.
 - Füllen Sie ausreichend Kraftstoff nach und überprüfen Sie das Öl, bevor Sie den Motor starten. Entfernen Sie niemals den Tankdeckel oder füllen Sie Benzin nach, während der Motor läuft oder heiß ist.
 - Schalten Sie den Motor aus und lassen Sie ihn abkühlen, bevor Sie mit dem Umgang mit Kraftstoff beginnen.
 - Wenn Benzin verschüttet wird, versuchen Sie nicht, den Motor zu starten, sondern bewegen Sie die Maschine aus dem verschütteten Bereich und vermeiden Sie jede Zündquelle, bis die Benzindämpfe sich verflüchtigt haben.
 - Setzen Sie den Kraftstoffzufuhrstutzen sicher wieder auf.
 - Halten Sie sich von Wärmequellen, Funken und offenem Feuer fern, z. B. Lampen im Betrieb, Grill, elektrische Geräte, Elektrowerkzeuge und Fahrzeuge.
- 15. Der Fahrhebel muss beim Starten des Motors losgelassen werden.
- 16. Halten Sie Ihre Füße beim Starten fern von den Messern.
- 17. Vermeiden Sie eine Neigung des Mähers beim Starten.
- 18. Ändern Sie die Schnitthöhe nicht, während der Motor läuft.
- 19. Ändern Sie die Drehzahl des Motors nicht von der ursprünglichen Werkseinstellung oder lassen Sie den Motor nicht im Überdrehzahlbereich laufen.
- 20. Stehen Sie beim Starten nicht vor dem Grasauswurfbereich.
- 21. Stoppen Sie den Motor bei ungewöhnlichen Geräuschen oder Vibrationen:
 - Überprüfen Sie, ob es Schäden gibt.
 - Ersetzen oder reparieren Sie beschädigte Teile.
 - Überprüfen und ziehen Sie alle lockeren Teile fest.
- 22. Seien Sie vorsichtig, wenn Sie den Mäher rückwärts fahren oder zurückziehen.

23. Stoppen Sie den Motor, wenn Sie verstopfte Materialien entfernen oder den Rasenmäher reinigen, und warten Sie, bis sich das Schneidmesser vollständig gestoppt hat.
24. Halten Sie Hände oder Füße nicht in der Nähe oder unter den rotierenden Teilen. Halten Sie den Grasauswurfbereich sauber.
25. Starten oder betreiben Sie den Motor nicht in geschlossenen Räumen. Betreiben Sie den Motor in gut belüfteten Bereichen, um eine CO-Anreicherung zu vermeiden, die schädlich für den Menschen sein kann.
26. Füllen Sie nicht zu viel Kraftstoff nach. Vermeiden Sie Verschüttungen.
27. Berühren Sie den Schalldämpfer nicht, bevor der Motor abgekühlt ist.
28. Stoppen Sie den Motor und trennen Sie den Zündkerzenstecker in folgenden Fällen:
 - Vor dem Entfernen von Hindernissen und Verstopfungen.
 - Vor der Inspektion, Reinigung und Wartung des Rasenmähers.
 - Überprüfen Sie den Mäher auf Schäden nach dem Zusammenstoß mit Gegenständen. Starten Sie den Motor nach der Reparatur erneut.
 - Stoppen Sie den Motor und reparieren Sie ihn, wenn ungewöhnliche Vibrationen auftreten.
29. Stoppen Sie den Motor in folgenden Fällen:
 - Wenn Sie den Mäher verlassen müssen.
 - Vor dem Betanken des Mähers oder dem Hinzufügen von Öl.
 - Wenn Sie über einen Schotterweg, Gehweg oder Straße fahren.
 - Wenn der Mäher in einer schrägen Position transportiert wird oder sich im Transportbereich befindet.
30. Lagern Sie den Rasenmäher nicht in einem brennbaren Bereich, wenn sich Kraftstoff im Tank befindet.
31. Kühlen Sie den Motor, wenn Sie den Mäher in einem geschlossenen Bereich lagern.
32. Um die Brandgefahr zu verringern, halten Sie den Motor, den Schalldämpfer, das Batteriefach (falls vorhanden) und den Kraftstofflagerbereich frei von Gras, Blättern oder überschüssigem Fett.
33. Verwenden Sie den Rasenmäher nicht:
 - Wenn Sie die Bedienungsanleitung nicht sorgfältig gelesen und verstanden haben oder über keine grundlegenden Betriebskenntnisse oder -fähigkeiten verfügen.
 - Nach Ermüdung, Krankheit, Alkoholkonsum oder dem Gebrauch von halluzinogenen Drogen und anderen Substanzen, die den menschlichen Körper beeinträchtigen.
 - Wenn der Bediener minderjährig, älter, krank oder gebrechlich ist.
 - Wenn der Bediener keine Schutzausrüstung trägt.
 - Wenn keine Schutzvorrichtung (Schutzschild) installiert ist oder die Schutzvorrichtung beschädigt ist.
 - Wenn die Maschine nicht sorgfältig überprüft wurde, unvollständige oder lose Teile vorhanden sind.
 - Wenn sich Personen in der Nähe aufhalten, insbesondere Kinder oder Haustiere.
34. Wenn der Rasenmäher unter abnormalen Bedingungen oder unsachgemäßer Wartung verwendet wird, kann jeder Teil des Rasenmähers eine potenzielle Gefahr darstellen.
35. Das Unternehmen übernimmt keine Haftung für Maschinenschäden oder Personenschäden, die durch nicht autorisierte Modifikationen verursacht werden.
36. Demontieren Sie den Rasenmäher nicht eigenständig, um Unfälle zu vermeiden. Wenden Sie sich an Ihren Händler, um Teile zu ersetzen oder den Rasenmäher zu entfernen.

Das Typenschild Ihres Werkzeugs kann Symbole zeigen. Diese repräsentieren wichtige Informationen über das Produkt oder Anweisungen zu dessen Verwendung.

	Lesen Sie alle Sicherheitswarnungen und Anweisungen. Das Nichtbefolgen der Warnungen und Anweisungen kann zu Stromschlägen, Bränden und/oder schweren Verletzungen führen.
	Kennzeichnet das Risiko von Körperverletzungen, Lebensgefahr oder Schäden am Werkzeug bei Nichtbeachtung.
	Tragen Sie persönliche Schutzausrüstung.
	Füllen Sie ausreichend Öl vor dem Starten nach.
	Der heiße Auspuff kann Sie verbrennen. Halten Sie Abstand, wenn der Motor gelaufen ist.
	Halten Sie Ihre Hände und Füße von den rotierenden Messern fern. Sie können Ihre Hände und Füße verletzen.
	Schalleistungspegel LwA wird in dB angegeben.
	Achten Sie auf herumfliegende Objekte, halten Sie einen sicheren Abstand und halten Sie andere Personen fern.
	Reinigen Sie den Mähbereich nicht, wenn der Rasenmäher gestartet ist.
	Halten Sie Kinder mindestens 10 m vom Arbeitsbereich entfernt.
	Stellen Sie sicher, dass die Komponenten vor der Nutzung der Maschine sicher befestigt sind.
	Betreiben Sie den Rasenmäher nicht auf übermäßig steilen Hängen.
	Vor und während der Wartung sollte der Motor ausgeschaltet und der Zündkerzenstecker entfernt werden.
	Nicht berühren. Heiße Oberflächen können Finger oder Handflächen verbrennen.
	Verwenden Sie die Maschine nicht im Regen und lassen Sie sie nicht draußen, wenn es regnet.

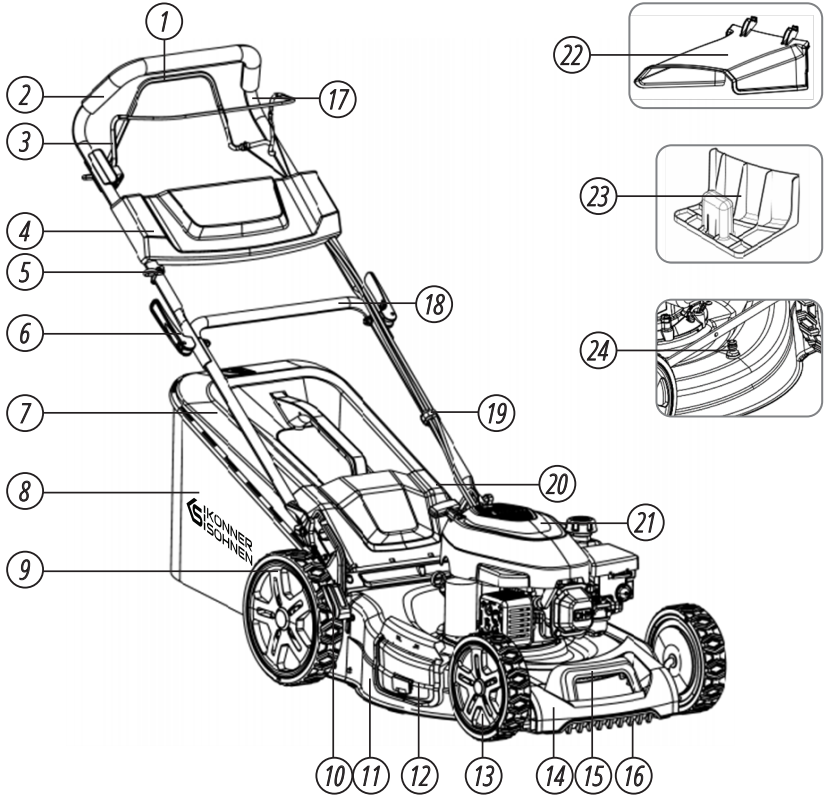

- | | | |
|---------------------------|--------------------------|--------------------------|
| 1. Fahr-/Schiebebügel | 9. Hinterrad | 17. Oberer Lenker |
| 2. Schaumstoffhülse | 10. Höheneinstellhebel | 18. Unterer Lenker |
| 3. Bremshebel | 11. Deck | 19. Drahtclip |
| 4. Lenkerpanel (optional) | 12. Seitenauswurfsdeckel | 20. Rückabdeckplatte |
| 5. Drahtbügel | 13. Vorderrad | 21. Motor |
| 6. Schnellverschluss | 14. Frontabdeckung | 22. Seitenauswurfschacht |
| 7. Grasfangkorbdeckel | 15. Transportgriff | 23. Mulchstopfen |
| 8. Grasfangkorb | 16. Grasschneider | 24. Waschanschluss |

PACKLISTE

1. Rasenmäher – 1 Stk
2. Grasfangkorb – 1 Stk
3. Seitenauswurfschacht – 1 Stk
4. Mulchstopfen – 1 Stk
5. Oberer Lenker – 1 Stk
6. Unterer Lenker – 1 Stk
7. Lenkerpanel – 1 Stk
8. Schnellverschlussgriff – 2 Stk
9. Dreieckiger Verriegelungsknopf – 2 Stk

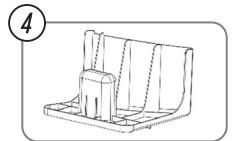
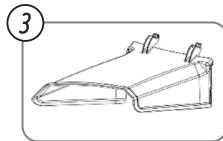
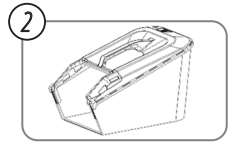
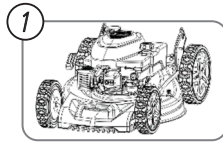

- 10. M8×35 Schraube – 2 Stk
- 11. M8×26 Schraube – 2 Stk
- 12. M8 Mutter – 2 Stk
- 13. ST4.8×16 Schraube – 2 Stk
- 14. Ø8 Unterlegscheibe – 2 Stk
- 15. Ø6 Unterlegscheibe – 2 Stk
- 16. Drahtclip – 1 Stk
- 17. Bedienungsanleitung – 1 Stk
- 18. Werkzeugset – 1 Stk

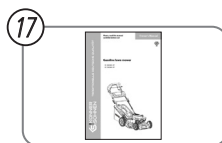
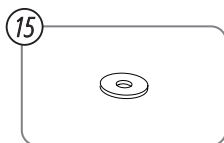
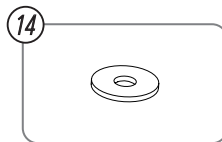
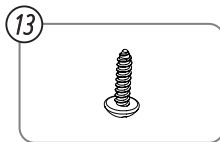
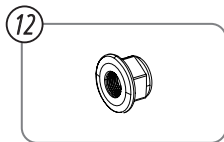
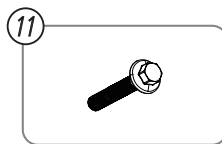
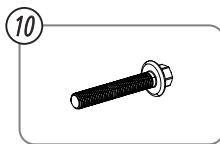
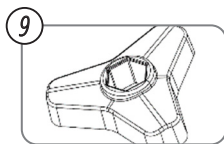

DESIGN, ÄUSSERES ERSCHEINUNGSBILD DES MOTORS

- 1. Starterseilgriff
- 2. Bremshebel
- 3. Peilstab/Öleinfüllrohr
- 4. Schalldämpfer
- 5. Zündkerze
- 6. Primer (Manuelle Kraftstoffpumpe)
- 7. Luftfiltergehäuse
- 8. Kraftstofftank und -deckel
- 9. Verbindung des Batteriekabels, positiv (falls zutreffend)
- 10. Verbindung des Batteriekabels, negativ (falls zutreffend)
- 11. Verbindung des Startschalters
- 12. Relais (falls zutreffend)
- 13. Elektrostartermotor (falls zutreffend)
- 14. Bremsbaugruppe
- 15. Choke-Mechanismus
- 16. Motorschalter (falls zutreffend)

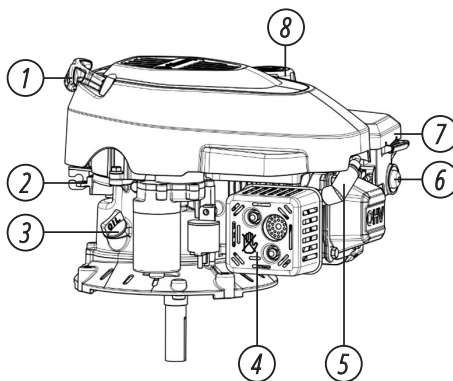
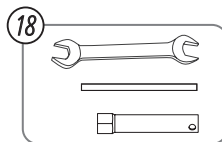

WICHTIG!



Der Hersteller behält sich das Recht vor, Änderungen am Inhalt der Verpackung, Design und Aufbau der Produkte vorzunehmen. Die Abbildungen in der Betriebsanleitung sind schematisch dargestellt und können sich von realen Baugruppen und Aufschriften auf dem Gerät unterscheiden.

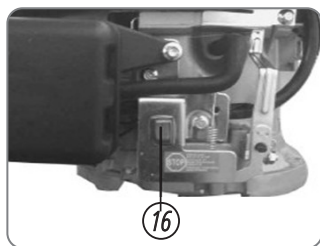
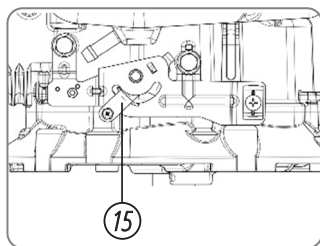
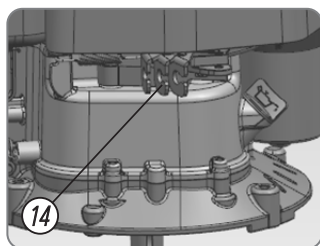
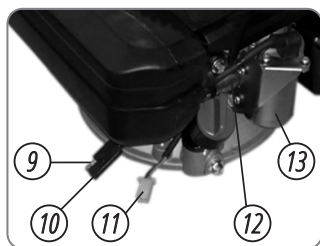

TECHNISCHE DATEN

5

Modell	KS 46LMG-SP	KS 56LMG-SP
MOTORKENNWERTE*		
Höchstleistung	3.8 kW / 5.2 PS	4.4 kW / 6.0 PS
Typ des Motors	Benzin 1-Zylinder, 4-Takt mit Luftkühlung	
Motormodell	SRV180	SRV225
Hubraum	180 cm ³	224 cm ³
Zylinder	Guss-Eisensleeve	Guss-Eisensleeve
Bohrung	70 mm	70 mm
Hub	47 mm	58 mm
Volumen des Kraftstofftanks	1 L	1.2 L
Motoröl-Füllmenge	0.4 L	0.45 L
Anlasser	Hand	Hand
RASENMÄHER-KENNWERTE		
Schnittbreite	460 mm	560 mm
Schnitthöhe	25-75 mm, 7 Positionen	25-75 mm, 7 Positionen
Antriebssystem	Selbstantrieb	Selbstantrieb
Fahrgeschwindigkeit	3.6 km/h	3.6 km/h
Grasfangkorb	65 L	65 L
Schallpegel	96 dB	98 dB
Funktionen	Hinterer Auswurf, Seitlicher Auswurf, Mulchen, Reinigungsanschluss, Selbstantrieb, Hinterer Auswurf, Blattsammlung	
Raddurchmesser	vorne 203 mm, hinten 252 mm	vorne 203 mm, hinten 252 mm
Betriebstemperatur	von 5 °C bis 40 °C	von 5 °C bis 40 °C
Abmessungen Brutto (L×B×H)	780×550×440 mm	870×600×480 mm
Bruttogewicht	30.2 kg	35.4 kg

*Die Motorleistung verringert sich um 3,5 % für je 1.000 Fuß (300 Meter) über dem Meeresspiegel und um 1 % für je 5,6 °C Temperaturanstieg über 25 °C. Der Motor funktioniert zufriedenstellend bei einem Neigungswinkel von bis zu 10°. Weitere Informationen zu den sicheren zulässigen Betriebsgrenzen auf Steigungen entnehmen Sie bitte dem Benutzerhandbuch des Geräts.

Wir empfehlen, für alle Wartungs- und Servicearbeiten am Motor sowie an den Motorenteilen unseren autorisierten Händler zu Rate zu ziehen. Verwenden Sie nur Originalteile von uns.

MONTAGEANLEITUNG

5

AUSPACKANLEITUNG

- Die Installation muss vor der Verwendung des Rasenmähers durchgeführt werden.
- Verpackung öffnen und die Teile entnehmen, die Teile gemäß der Packliste überprüfen.
- Überprüfen Sie die Teile sorgfältig. Stellen Sie sicher, dass keine Schäden während des Transports entstanden sind.
- Wenn Teile fehlen oder beschädigt sind, verwenden Sie das Produkt nicht und wenden Sie sich an den Händler.

INSTALLATION DES LENKERS

1. Nehmen Sie den unteren Lenker heraus; setzen Sie die Isolierplatte separat auf die linken und rechten Handgriffhalter. Richten Sie alle Teile aus und ziehen Sie sie mit den 2* M8×35 Schlossschrauben fest, die mit dem Dreieck-Verriegelungsknopf kompatibel sind (Abb. 1). (Achtung: Ersetzen Sie die M8×35-Schrauben durch M8×26-Schrauben für das Modell mit manuellem Schieben und verwenden Sie keine Isolierplatte.)



Abb. 1

2. Montieren Sie den oberen Lenker auf den unteren Lenker. Führen Sie den Schnellverschlussbolzen durch die flache Ø8 Unterlegscheibe, verbinden Sie dann den oberen und unteren Lenker miteinander und ziehen Sie sie mit einer M8 Mutter bis zu einem bestimmten Grad fest (Abb. 2).

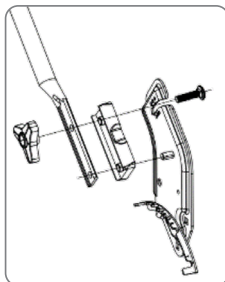

Abb. 2

INSTALLATION DES LENKERPANELS (OPTIONAL)

Montieren Sie das Lenkerpanel auf dem oberen Lenker und ziehen Sie es mit 2* ST4.8×16 Senkkopfschrauben und 2×Ø6 Unterlegscheiben fest (Abb. 3).

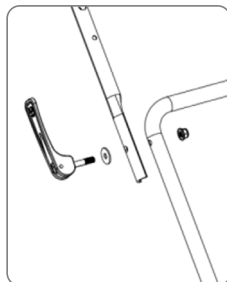

Abb. 3

INSTALLATION DES SEITENAUSWURFS

Ziehen Sie den Seitenauswurfsverschluss hoch, heben Sie den Seitenauswurfsdeckel an (Abb. 4) und hängen Sie den Seitenauswurfsausgang umgekehrt auf die Spindel. Senken Sie den Seitenauswurfsdeckel ab und drücken Sie den Seitenauswurfsausgang gut an (Abb. 5).

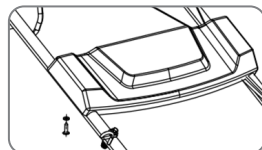

Abb. 4

INSTALLATION UND ENTFERNUNG DES GRASFANGKORBS (Abb. 6)

Installation (nur wenn der Motor ausgeschaltet ist):

1. Heben Sie den Auswurfschutz an und hängen Sie den Grasfangkorbrahmen wie gezeigt am Gehäuse ein.
2. Lassen Sie den Auswurfschutz los, um den Grasfangkorb zu sichern.

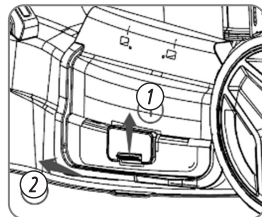
Entfernung (nur wenn der Motor ausgeschaltet ist):

1. Heben Sie den Auswurfschutz an, greifen Sie den Griff des Grasfangkorbs und entfernen Sie den Grasfangkorb.



Abb. 5

2. Lassen Sie den Auswurfschutz los.
3. Wenn der Grasfangkorb aus dem Auswurfschutz entfernt wurde, können Sie den Grasfangkorb entweder durch den Lenker anheben oder ihn von der Rückseite des Mähers unterhalb des Lenkers abnehmen.



WARNUNG!

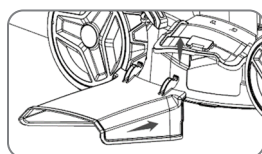

Betreiben Sie den Mäher nur, wenn der Grasfangkorb installiert ist. Stellen Sie sicher, dass der Grasfangkorbrahmen gut befestigt ist und die Rückabdeckung richtig auf dem Grasfangkorb sitzt.



Abb. 6



WARNUNG!



Bei normalem Gebrauch kann der Grasfangkorb abnutzen. Um das Verletzungsrisiko zu verringern, überprüfen Sie den Grasfangkorb regelmäßig und ersetzen Sie ihn, sobald er abgenutzt oder beschädigt ist.



Abb. 7

INSTALLATION DES MULCHSTOPFENS (Abb. 7)

(Wenn der Motor ausgeschaltet ist)

1. Heben Sie die Rückabdeckung an, installieren Sie den Mulchstopfen auf dem Rückauswurfschacht und verriegeln Sie ihn.
2. Senken Sie die Rückauswurfabdeckung ab.

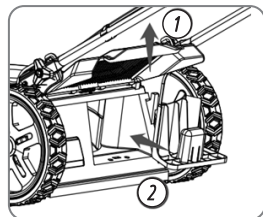
VOR DEM BETRIEB ÜBERPRÜFEN

6

ÜBERPRÜFEN SIE DIE SCHUTZEINRICHTUNGEN

Stellen Sie sicher, dass Sie Schutzkleidung tragen. Lange Hosen und Augenschutz können das Risiko von Verletzungen durch herumfliegende Objekte verringern. Tragen Sie Schuhe, die Ihre Füße schützen und Sie nicht ins Rutschen bringen, wenn Sie auf Steigungen oder unebenem Boden mähen.

ÜBERPRÜFEN SIE DEN RASEN

Zu Ihrer Sicherheit und der Sicherheit anderer sollten Sie immer den Bereich vor dem Mähen inspizieren. Alles, was vom Messer erfasst und weggeschleudert werden kann, stellt eine potenzielle Gefahr für Sie und andere dar. Achten Sie auf Gegenstände wie Steine, Stöcke, Knochen und Draht. Entfernen Sie diese aus dem Mähbereich.

Überprüfen Sie die Länge und den Zustand des Grasses, damit Sie wissen, welche Schnitthöhe und Mähgeschwindigkeit Sie verwenden müssen.

Vermeiden Sie das Mähen von nassem Gras. Nasses Gras verstopft nicht nur das Mähdeck und sammelt sich in Klumpen auf dem Rasen, sondern bietet auch schlechte Traktion, was das Risiko erhöht, dass Sie den Halt verlieren.

ÜBERPRÜFEN SIE DEN BEREICH AUF PERSONEN UND HAUSTIERE

Personen und Tiere in der Nähe des Mähbereichs können in Ihren Weg treten oder sich in eine Position bewegen, in der sie von herumfliegenden Objekten getroffen werden könnten. Räumen Sie den Bereich von Personen und Haustieren frei, insbesondere von Kindern. Ihre Sicherheit liegt in Ihrer Verantwortung.

ÜBERPRÜFEN SIE DEN RASENMÄHER

Ölstand:

Überprüfen Sie den Motorölstand, wenn der Motor gestoppt ist und der Mäher auf einer ebenen Fläche steht.

1. Entfernen Sie den Öleinfüllstutzen/Peilstab und wischen Sie ihn sauber.
2. Wenn der Ölstand unter dem unteren Grenzwert liegt, fügen Sie das empfohlene Öl bis zum oberen Grenzwert hinzu.
3. Setzen Sie den Peilstab wieder sicher ein.



WARNUNG!



Das Betreiben des Rasenmähers bei niedrigem Ölstand führt zu Schäden am Rasenmäher, die nicht durch die Garantie abgedeckt sind.

Kraftstoffstand:

Tanken Sie in einem gut belüfteten Bereich, bevor Sie den Motor starten. Wenn der Motor bereits gelaufen ist, lassen Sie ihn abkühlen.

Entfernen Sie den Kraftstoffeinfüllstutzen und überprüfen Sie den Kraftstoffstand. Füllen Sie den Tank nach, wenn der Kraftstoffstand niedrig ist. Füllen Sie den Tank auf ca. 38 mm unterhalb des oberen Randes des Einfüllstutzens, um eine Ausdehnung des Kraftstoffs zu ermöglichen. Tanken Sie vorsichtig, um ein Überlaufen des Kraftstoffs zu vermeiden. Wenn Kraftstoff verschüttet wird, warten Sie, bis er verdunstet ist, bevor Sie den Motor starten.

Überfüllen Sie den Tank nicht; der Kraftstoff sollte nicht über der oberen Grenzmarke stehen. Nach dem Tanken ziehen Sie den Kraftstoffeinfüllstutzen sicher fest.



HINWEIS



Kraftstoff kann Farbe und Kunststoff beschädigen. Achten Sie darauf, beim Befüllen des Kraftstofftanks keinen Kraftstoff zu verschütten. Schäden durch verschütteten Kraftstoff sind nicht durch die Garantie abgedeckt.

Kraftstoffempfehlungen:

Verwenden Sie nur bleifreies Benzin mit einer Oktanzahl von 90–95, das nicht mehr als 10 % Ethanol enthält.

Dieser Motor ist dafür zertifiziert, mit bleifreiem Benzin betrieben zu werden. Bleifreies Benzin führt zu weniger Ablagerungen im Motor und an der Zündkerze und verlängert die Lebensdauer des Abgassystems. Verwenden Sie niemals abgestandenes oder kontaminiertes Benzin oder eine Öl/Kraftstoff-Mischung. Vermeiden Sie, dass Schmutz oder Wasser in den Kraftstofftank gelangt.

Gelegentlich können Sie ein leichtes „Klopfen“ oder „Pingen“ (metallisches Klopfgeräusch) hören, wenn der Motor unter hoher Last läuft. Dies ist kein Grund zur Sorge. Wenn Klopfen oder Pingen bei konstantem Motordrehzahl unter normaler Last auftritt, wechseln Sie die Benzinmarke. Wenn das Klopfen oder Pingen weiterhin auftritt, wenden Sie sich an Ihren Servicehändler.



HINWEIS



Das Betreiben des Motors mit anhaltendem Klopfen oder Pingen kann zu Motorschäden führen. Das Betreiben des Motors mit dauerhaftem Klopfen oder Pingen ist unsachgemäßer Gebrauch und die Garantie deckt keine Teile ab, die durch unsachgemäßen Gebrauch beschädigt wurden.



WARNUNG!



Benzin ist hochentzündlich und explosiv. Halten Sie sich beim Umgang mit Kraftstoff von Rauch, Funken und offenem Feuer fern.

Luftfilter:

Stellen Sie sicher, dass die Luftfilter sauber und in gutem Zustand sind. Ein verschmutzter Luftfilter verringert den Luftstrom zum Vergaser und reduziert die Motorleistung.

Entfernen Sie die Abdeckung des Luftfilters und überprüfen Sie, ob der Luftfilter beschädigt oder verschmutzt ist.

- Ersetzen Sie den Filter, wenn er beschädigt ist; reinigen Sie ihn mit Kerosin und lassen Sie ihn trocknen, wenn er verschmutzt ist.
- Der Betrieb des Rasenmähers ohne Luftfilter ist verboten.



WARNUNG!



Das Betreiben des Rasenmähers ohne Luftfilter schädigt den Rasenmäher und ist nicht durch die Garantie abgedeckt.

Messer:

Überprüfen Sie vor jeder Verwendung das Schneidmesser auf Beschädigungen oder übermäßigen Verschleiß (Abb. 8).

- Prüfen Sie, ob das Messer Risse, Biegungen oder übermäßigen Verschleiß aufweist. Ersetzen Sie es bei Bedarf.
- Überprüfen Sie, ob das Messer locker ist. Ziehen Sie es mit einem Drehmoment von 40 N·m fest.

Abb. 8

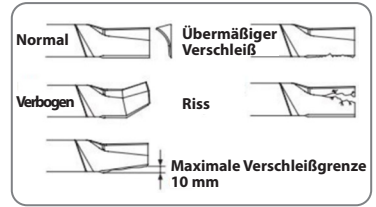
**WARNUNG!**

- Um schwere Verletzungen beim Überprüfen oder Warten des Messers zu vermeiden, trennen Sie den Zündkerzenstecker, um ein unbeabsichtigtes Starten zu verhindern, und tragen Sie Schutzhandschuhe, um Ihre Hände vor dem Schneidmesser zu schützen.
- Betreiben Sie den Rasenmäher niemals mit einem abgenutzten, beschädigten, gespaltenen oder verbeulten Messer. Teile des Messers, die abbrechen und nach außen geschleudert werden, können schwere Verletzungen verursachen.
- Der Messerverschleiß wird erhöht, wenn der Rasenmäher auf sandigen Böden verwendet wird. Überprüfen Sie das Messer häufiger, wenn der Mäher unter diesen Bedingungen betrieben wird.
- Ein stumpfes Messer kann geschärft werden, aber ein abgenutztes, verbogenes, gerissenes oder anderweitig beschädigtes Messer muss ersetzt werden. Ein abgenutztes oder beschädigtes Messer kann brechen und Teile des Messers können aus dem Mäher geschleudert werden.
- Wenn das Messer geschärft oder ersetzt werden muss, bringen Sie den Rasenmäher zu Ihrem Servicehändler oder, wenn Sie einen Drehmomentschlüssel und andere geeignete Werkzeuge haben, können Sie das Messer selbst entfernen und installieren.

**HINWEIS**

Starten Sie die Maschine, um die Messerrotation zu überprüfen. Wenn ungewöhnliche Vibrationen auftreten, stellen Sie den Betrieb sofort ein, überprüfen Sie die Maschine rechtzeitig und bringen Sie sie bei Bedarf zum Servicezentrum.

Rückabdeckung, Seitendeckel (optional):

Überprüfen Sie, ob die Rückabdeckung und der Seitenauswurfsdeckel Risse oder Beschädigungen aufweisen, und ersetzen Sie sie bei Bedarf.

**WARNUNG!**

Es ist verboten, den Rasenmäher ohne Rückabdeckung und Seitendeckel zu betreiben, da dies zu persönlichen Verletzungen führen kann.

Grasfangkorb:

Ein Rasenmäher funktioniert wie ein Staubsauger; er bläst Luft durch den Korb, der die Grasschnittreste auffängt. Leeren Sie den Grasfangkorb immer, bevor er vollständig gefüllt ist. Die Fangleistung lässt nach, wenn der Korb etwa zu 90 % gefüllt ist. Der Korb lässt sich auch leichter entleeren, wenn er nicht vollständig gepackt ist.

Inspektion:

Überprüfen Sie den Grasfangkorb vor der Verwendung. Prüfen Sie auf Löcher, Risse und übermäßigen Verschleiß.

Der Grasfangkorb wird bei normalem Gebrauch verschleßen und muss irgendwann ersetzt werden.

Befestigungen:

Überprüfen Sie, ob alle Befestigungen (Schrauben, Muttern) vollständig und fest sind, und ersetzen Sie sie bei Bedarf.

Schnitthöhe:

Überprüfen Sie die Schnitthöhen-Einstellungen des Mähdecks.

Um die Schnitthöhe anzupassen, ziehen Sie den Einstellhebel in Richtung des Rades und bewegen Sie ihn in eine andere Raste.



Wenn Sie sich nicht sicher sind, welche Schnitthöhe Sie wählen sollen, beginnen Sie mit einer hohen Einstellung und überprüfen Sie das Erscheinungsbild des Rasens, nachdem Sie eine kleine Fläche gemäht haben. Passen Sie die Schnitthöhe dann bei Bedarf an.

 **WARNUNG!**  **Stoppen Sie den Motor, wenn Sie die Schnitthöhe einstellen!**

BETRIEB 7

Vorsichtsmaßnahmen:

- Bevor Sie den Rasenmäher zum ersten Mal betreiben, lesen Sie bitte die SICHERHEITSANWEISUNGEN und SICHERES MÄHEN.
- Selbst wenn Sie bereits andere Rasenmäher betrieben haben, nehmen Sie sich Zeit, um sich mit der Funktionsweise dieses Mähers vertraut zu machen, und üben Sie in einem sicheren Bereich, bis Sie Ihre Fähigkeiten aufgebaut haben.
- Zu Ihrer Sicherheit sollten Sie den Motor nicht in einem geschlossenen Raum wie einer Garage starten oder betreiben.

 **VORSICHT - GEFAHR!**  **Der Auspuff Ihres Rasenmähers enthält giftiges Kohlenmonoxid, das sich schnell in einem geschlossenen Raum ansammeln kann und zu Krankheit oder Tod führen kann.**

VERWENDUNG DER STEUERGERÄTE WÄHREND DES MÄHENS

Abb. 9



Bremshebel

Der Bremshebel verbindet die Schwungradbremse mit dem Zündschalter (Abb. 10). Ziehen Sie den Bremshebel vor dem Starten des Motors zurück, sodass er gegen den Griff drückt. Lassen Sie den Bremshebel los, um den Motor zu stoppen (Abb. 10).

Wenn der Bremshebel losgelassen bleibt, kann das Starterseil nicht gezogen werden, da die Schwungradbremse aktiviert ist.

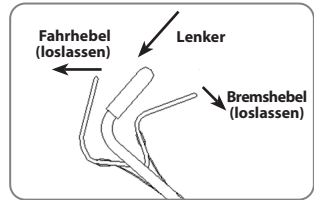
Das Halten des Bremshebels und des Lenkers sorgt dafür, dass der Motor und das Messer weiterlaufen. Sobald der Bremshebel losgelassen wird, stoppt der Motor und das Messer hört auf zu rotieren.



 **WARNUNG!**  **Wenn Sie den Mäher mitten im Betrieb verlassen müssen, sollten Sie den Bremshebel loslassen, um den Motor zu stoppen.**



Fahrhebel (optional):

Abb. 10

Der Fahrhebel steuert die Kupplung der Gänge im Getriebe durch Hebelseile, um die Hinterräder zum Gehen oder Anhalten zu bringen.

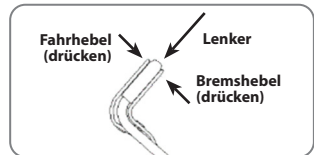
Drücken Sie den Fahrhebel, der Rasenmäher wird nach vorne gehen (Abb. 10). Lassen Sie den Fahrhebel los, der Rasenmäher stoppt.



 **WARNUNG!**  **Lassen Sie den Fahrhebel los, bevor Sie den Motor starten. Wenn der Fahrhebel gehalten wird, wird der Rasenmäher nach vorne bewegen, sobald Sie den Startergriff ziehen.**

**WARNUNG!**

- **Beim Betreiben des Fahrhebels sollten Sie ihn entweder vollständig loslassen oder vollständig festhalten. Die Bewegung sollte schnell und kontinuierlich erfolgen.**
- **Wenn Sie den Rasenmäher im selbstfahrenden Zustand betreiben möchten, halten Sie einfach den Fahrhebel. Dies kann die Lebensdauer der Kupplung verlängern.**

Schnitthöhenanpassung (Abb. 11)

Durch die Einstellung der verschiedenen Rasten des verstellbaren Lenkers kann die Chassis-Höhe des Rasenmähers angepasst werden, um die Schnitthöhe zu ändern.

Abb. 11

Bewegen Sie den verstellbaren Lenker nach hinten, um die Schnitthöhe zu erhöhen;

Bewegen Sie den verstellbaren Lenker nach vorne, um die Schnitthöhe zu verringern.

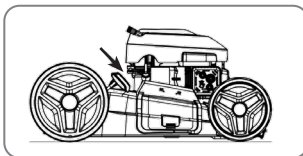

Schnitthöhe verringern

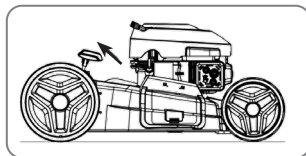

Schnitthöhe erhöhen

STARTEN

Motor starten (Fig. 12, Fig. 13)

1. Lassen Sie den Fahrhebel los (optional).
Wenn der Fahrhebel während des Motorstarts gehalten wird, bewegt sich der Rasenmäher nach vorne.
2. Drücken Sie die Ölpumpe, um Kraftstoff in den Vergaser zu leiten. Stellen Sie sich in die Betriebsposition hinter den Griff des Rasenmähers, halten Sie den Bremshebel am Lenker fest.
3. Ziehen Sie das Startseil leicht, und wenn Sie Widerstand spüren, ziehen Sie das Seil schnell in die Richtung, die in der Abbildung angegeben ist. Lassen Sie das Startseil langsam zurück und setzen Sie den Startknopf auf den Haken.

Abb. 12

Abb. 13

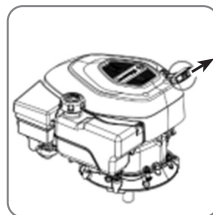
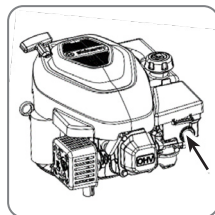
**VORSICHT - GEFAHR!**

- **Hände und Füße während des Startens des Motors und während des Betriebs vom Gehäuse fernhalten.**
- **Halten Sie den Bremshebel und den Lenker kontinuierlich fest (halten Sie den Bremshebel gedrückt), um ein Abstellen des Motors zu verhindern.**
- **Das Messer wird rotieren, wenn der Motor gestartet wird.**
- **Es ist einfacher, den Motor auf einer Fläche ohne Gras oder mit wenig Gras zu starten, da sich das Messer frei drehen kann.**

MOTOR STOPPEN

Not-Aus:

Lassen Sie den Fahrhebel und den Bremshebel los.

Normaler Motorstopp:

1. Lassen Sie den Fahrhebel los.
2. Lassen Sie den Bremshebel los.

SICHERES MÄHEN

Zu Ihrer Sicherheit sollten alle vier Räder auf dem Boden bleiben und Sie sollten darauf achten, nicht das Gleichgewicht zu verlieren und die Kontrolle über den Mäher zu verlieren. Halten Sie den Lenker fest und

gehen Sie, niemals rennen, während Sie den Mäher bedienen. Seien Sie besonders vorsichtig beim Mähen auf unebenem Gelände.



WARNUNG!



- **Das Messer ist scharf und dreht sich mit hoher Geschwindigkeit.**
- **Ein rotierendes Messer kann schwere Schnittverletzungen verursachen und Finger oder Zehen amputieren. Tragen Sie Schutzschuhe.**
- **Halten Sie Hände und Füße während des Betriebs des Motors vom Mähdeck fern.**
- **Stoppen Sie den Motor, bevor Sie Anpassungen, Inspektionen oder Wartungsarbeiten durchführen.**

STIEGUNGEN (Fig. 14)

Mähen Sie quer zur Steigung, nicht auf und ab. Vermeiden Sie steile Steigungen (mehr als 10°) und seien Sie vorsichtig beim Richtungswechsel.

Das Mähen auf einer Steigung, wenn das Gras feucht oder nass ist, könnte dazu führen, dass Sie ausrutschen, fallen und die Kontrolle über den Mäher verlieren.

Hindernisse

Verwenden Sie die Seite des Mähers, um nah an großen Hindernissen wie Zäunen oder Wänden zu mähen.

Schieben Sie den Mäher um Hindernisse herum, um eine bessere Richtungssteuerung zu ermöglichen. Seien Sie vorsichtig beim Mähen über Hindernisse, die im Rasen eingebettet sind, wie Sprinklerköpfe, Pflastersteine, Randeinfassungen usw. Vermeiden Sie alles, was über die Oberfläche des Rasens hinausragt.

Wenn das Messer auf ein Objekt trifft oder der Mäher zu vibrieren beginnt, stoppen Sie sofort den Motor, trennen Sie den Zündkerzenstecker und überprüfen Sie auf Schäden. Das Treffen von Objekten kann das Messer beschädigen, die Kurbelwelle verbiegen und/oder das Mähdeck oder andere Komponenten brechen. Vibrationen deuten in der Regel auf ein ernstes Problem hin.



Abb. 14



WARNUNG!

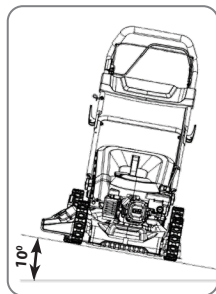

- **Ein abgenutztes, verbogenes oder beschädigtes Messer kann brechen.**
- **Weggeschleuderte Objekte können schwere Verletzungen verursachen.**
- **Überprüfen Sie regelmäßig das Messer und betreiben Sie den Mäher nicht mit einem abgenutzten oder beschädigten Messer.**
- **Die Garantie deckt keine Teile ab, die durch das Treffen eines Fremdkörpers mit dem Messer beschädigt wurden.**

Kies und lose Gegenstände

Kies, lose Steine und Landschaftsmaterial können vom Mäher aufgenommen und mit ausreichend Wucht viele Meter weit geschleudert werden, was zu schweren Verletzungen und/oder Sachschäden führen kann. Der beste Weg, um potenzielle Verletzungen durch herumfliegende Objekte zu verhindern, besteht darin, den Schwungradbremshebel loszulassen, um das Messer zu stoppen, bevor Sie Bereiche mit Kies, losen Steinen oder Landschaftsmaterial erreichen.

Schnitthöhe

Konsultieren Sie eine örtliche Gärtnerei oder ein Rasen- und Gartencenter für Empfehlungen zur Schnitthöhe und Beratung zu spezifischen Grasarten und Wachstumsbedingungen in Ihrer Region.

Wenn Sie genau hinsehen, werden Sie feststellen, dass das meiste Gras Stängel und Blätter hat. Wenn Sie die Blätter abschneiden, würden Sie den Rasen schälen.

Lassen Sie das Gras zwischen den Mähvorgängen erholen. Ihr Rasenmäher arbeitet besser und Ihr Rasen sieht besser aus.

Wenn Ihr Gras zu hoch wird, mähen Sie es einmal auf der höchsten Schnitthöhen-Einstellung und mähen Sie dann nach 2 oder 3 Tagen erneut. Nehmen Sie nicht mehr als ein Drittel der gesamten Grashöhe bei einem Mähvorgang ab, da sonst braune Stellen entstehen können. konner-sohnen.com | 14

Kies und lose Gegenstände (Abb. 15)

Für ein gleichmäßiges Mähergebnis überlappen Sie jeden Mähstreifen um etwa 5 – 10 cm. Wenn das Gras sehr hoch oder dick ist, verwenden Sie eine größere Überlappung und einen schmalen Mähstreifen.

Messerumdrehung

Das Messer muss sehr schnell rotieren, um richtig zu schneiden. Verwenden Sie immer die höchste Gasstellung und halten Sie den Motor auf maximaler Drehzahl. Wenn die Drehzahl des Motors sinkt, kann dies bedeuten, dass der Motor überlastet ist, weil das Messer versucht, zu viel Gras zu schneiden. Mähen Sie einen schmalen Streifen, bewegen Sie den Mäher langsamer oder erhöhen Sie die Schnitthöhe.

Messerschärfe

Ein scharfes Messer schneidet sauber. Ein stumpfes Messer zerreißt das Gras, wodurch zerrissene Enden entstehen, die braun werden. Wenn Ihr Messer nicht mehr sauber schneidet, lassen Sie es schärfen oder ersetzen Sie es.

Trockenes Gras

Wenn der Boden zu trocken ist, wird beim Mähen viel Staub aufgewirbelt. Abgesehen davon, dass es unangenehm ist, in Staub zu arbeiten, kann zu viel Staub den Vergaser und den Luftfilter verstopfen. Wenn Staub ein Problem darstellt, gießen Sie Ihren Rasen einen Tag vor dem Mähen. Mähen Sie, wenn das Gras trocken ist, aber der Boden noch feucht.

Nasses Gras

Nasses Gras ist rutschig und kann dazu führen, dass Sie das Gleichgewicht verlieren. Zudem verstopfen nasse Grasschnittreste das Mähdeck und sammeln sich in Klumpen auf dem Rasen. Warten Sie immer, bis das nasse Gras trocken ist, bevor Sie mähen.

Gefallene Blätter

Mit dem Grasfangkorb kann Ihr Mäher zum Aufnehmen von gefallenem Laub verwendet werden, um es zu entsorgen. Wenn Sie den Mäher zum Einsammeln großer Mengen gefallener Blätter und nicht zum Mähen verwenden, stellen Sie den Schnitthöhenregler auf die höchste Einstellung.

Wenn Sie gefallene Blätter in Ihrem Rasen mulchen möchten, lassen Sie die Blätter nicht zu tief werden, bevor Sie mit dem Mulchen beginnen. Für beste Ergebnisse sollten Sie mit dem Mulchen beginnen, während das Gras noch durch die Blätter sichtbar ist. In Bereichen, in denen gefallene Blätter das Gras vollständig bedecken, entfernen Sie die Blätter durch Rechen oder installieren Sie einen Grasfangkorb, damit der Mäher die Blätter aufnehmen und zur Entsorgung befördern kann.

Verstopftes Mähdeck

Bevor Sie ein verstopftes Mähdeck freimachen, stoppen Sie den Motor und stellen Sie das Kraftstoffventil auf „AUS“ (falls zutreffend). Trennen Sie den Zündkerzenstecker und heben Sie den vorderen Teil des Rasenmähers vertikal an oder kippen Sie den Mäher, sodass die Vergaserseite oben ist. Befreien Sie das verstopfte Mähdeck mit einem Stock, nicht mit den Händen.



Abb. 15

WARTUNG

8

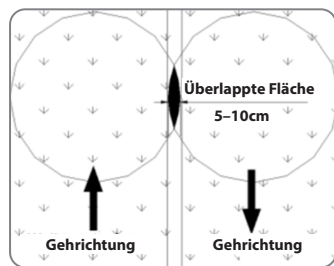

WARNUNG!



- Um ein versehentliches Starten zu verhindern, sollte der Zündkerzenstecker vor Wartungsarbeiten entfernt werden.
- Führen Sie Wartungsarbeiten gemäß den Inspektionskapiteln in diesem Handbuch und den Anforderungen im Wartungsplan durch.

Um Ihren Rasenmäher gut zu pflegen, beachten Sie bitte die folgenden Inhalte, einschließlich Wartungsplan, tägliche Inspektionsverfahren und einfacher Wartungsmaßnahmen, die mit herkömmlichen Handwerkzeugen durchgeführt werden können.

Wenn die Wartung schwierig ist oder spezielle Werkzeuge benötigt werden, sollten professionelle Wartungspersonal/Techniker oder Servicewerkstätten diese durchführen. Der Wartungsplan gilt für normale Betriebsbedingungen. Wenn der Rasenmäher unter ungünstigen Bedingungen arbeitet, wie z.B. Überlastung, wenden Sie sich bitte an den Händler.



HINWEIS



Es ist unmöglich, alle potenziellen Gefahren während der Wartung im Handbuch aufzulisten. Ob Sie für Wartungsarbeiten qualifiziert sind, liegt in Ihrem eigenen Ermessen.

Sicherheitswarnung:

Stellen Sie sicher, dass der Motor vor Wartungs- oder Reparaturarbeiten ausgeschaltet ist. Diese Maßnahme kann ernsthafte potenzielle Gefahren vermeiden:

- Das vom Motor abgegebene Kohlenmonoxid ist giftig (stellen Sie sicher, dass der Bereich gut belüftet ist, bevor Sie mit der Arbeit beginnen).
- Heiße Teile können Verbrennungen verursachen (der Motor und das Abgassystem dürfen nur nach dem Abkühlen berührt werden).
- Bewegliche Teile können zu Stößen führen (sofern nicht anders angegeben, ist es verboten, den Motor zu starten).
- Lesen Sie vor Beginn der Arbeiten bitte dieses Handbuch, um sicherzustellen, dass Sie über die erforderlichen technischen Fähigkeiten und die entsprechenden Werkzeuge verfügen.
- Seien Sie vorsichtig, wenn sich Benzin in der Nähe des Arbeitsbereichs befindet, um die Möglichkeit von Feuer oder Explosion zu verringern. Verwenden Sie flammhemmende Lösungsmittel, um Teile zu reinigen. Halten Sie Teile, die mit Öl kontaminiert sind, von brennenden Zigaretten, Funken, offenen Flammen usw. fern.



WARNUNG!



- **Die autorisierte Servicewerkstatt ist mit Ihrem Rasenmäher besser vertraut und verfügt über vollständige Ausstattung für Wartungs- und Reparaturarbeiten an Rasenmähern.**
- **Um die beste Qualität, Sicherheit und Zuverlässigkeit zu gewährleisten, verwenden Sie bitte Originalteile vom Hersteller. Die Verwendung minderwertiger Ersatzteile kann den Rasenmäher beschädigen und wird nicht durch die Garantie abgedeckt.**

TECHNISCHE WARTUNGSARBEITEN

Bauteil	Handlung	Vor Beginn der Arbeiten	Erste 5 Betriebsstunden	Alle 8 Stunden Betriebszeit oder täglich	Erster Monat oder 10 Betriebsstunden	Alle 25 Stunden Betriebszeit oder jährlich	Alle 6 Monate oder 50 Betriebsstunden	Alle 12 Monate oder 100 Betriebsstunden	
Motoröl	Überprüfung des Niveaus	☑		☑					
	Ersetzen		☑		☑	☑ ^{*3}	☑		
Luftfilter	Überprüfung	☑							
	Reinigung					☑			
	Ersetzen	Jedes Jahr oder bei Beschädigung							
Bereich um den Schalldämpfer und die Steuerungen	Reinigung			☑					
Schalldämpfer und Funkenfänger (falls installiert)	Überprüfung						☑		
Luftkühlsystem	Reinigung							☑	
Schwungradbremse	Überprüfen/Anpassen						☑ ^{*2}		
Zündkerze	Überprüfen/Anpassen						☑		
	Ersetzen							☑	
Ventilspiel	Überprüfen/Anpassen							☑ ^{*2}	
Brennkammer	Reinigung							☑ ^{*2}	
Kraftstofftank	Überprüfung des Niveaus	☑							
	Reinigung							☑ ^{*2}	
Kraftstoffrohr	Überprüfung	Alle 2 Jahre (Ersetzen bei Bedarf) (*2)							
Festigkeit der Messerbolzen	Überprüfung	☑							
Grasfangkorb Überprüfen-Reinigen G 21 (je nach Typ)	Überprüfung/Reinigung	☑							
Gaszug	Überprüfen/Anpassen							☑ ^{*2}	
Gang-/Fahrgetriebe	Schmierung mit Fett							☑ ^{*2}	

Hinweis:

- (*1) Servicearbeiten sollten häufiger durchgeführt werden, wenn das Gerät in staubigen Bereichen verwendet wird.
- (*2) Diese Teile sollten von Ihrem Servicehändler gewartet werden, es sei denn, Sie verfügen über die richtigen Werkzeuge und mechanische Fachkenntnisse. Konsultieren Sie das Werkstatthandbuch für Wartungsverfahren.
- (*3) Wechseln Sie das Motoröl alle 25 Betriebsstunden bei hoher Belastung oder in heißen Umgebungsbedingungen.
- (*4) Bei kommerzieller Nutzung protokollieren Sie die Betriebsstunden, um die richtigen Wartungsintervalle zu bestimmen.



HINWEIS



Das Betreiben des Motors mit niedrigem Ölstand kann Motorschäden verursachen.

Öl ist ein wichtiger Faktor, der die Leistung und Lebensdauer des Motors beeinflusst. Wir empfehlen die Verwendung von zertifizierten Ölen für 4-Takt-Motoren für die beste Leistung. Andere hochwertige Detergentöle sind akzeptabel, wenn sie für den Service SF, SG, SH, SJ oder höher klassifiziert sind.

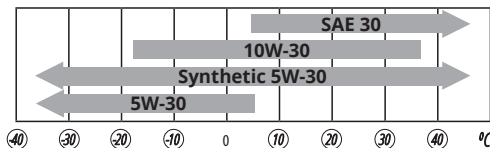

* (4 °C) Die Verwendung von SAE 30 kann zu Startproblemen führen.

** (27 °C) Die Verwendung von 10W-30 kann zu erhöhtem Ölverbrauch führen. Überprüfen Sie den Ölstand häufiger.

Verwenden Sie keine speziellen Additive. Motoröle mit anderen Viskositätsstufen können nur verwendet werden, wenn die durchschnittliche Außentemperatur in Ihrer Region die in der Tabelle angegebenen Temperaturgrenzen nicht überschreitet.

Bei einem Rückgang des Ölstandes ist es notwendig, die erforderliche Menge nachzufüllen, um den richtigen Betrieb des Rasenmähers zu gewährleisten. Der Ölstand muss gemäß dem Wartungsplan regelmäßig überprüft werden.

MOTORÖLWECHSEL:

Lassen Sie das gebrauchte Öl ab, während der Motor noch warm ist. Warmes Öl läuft schnell und vollständig ab.

1. Wischen Sie den Bereich um den Öleinfüllstutzen sauber und entfernen Sie den Öleinfüllstutzen/Peilstab.
2. Stellen Sie einen geeigneten Behälter neben den Rasenmäher, um das gebrauchte Öl aufzufangen, und kippen Sie den Mäher auf seine rechte Seite. Das gebrauchte Öl wird durch den Einfüllstutzen ablaufen. Lassen Sie das Öl vollständig ablaufen. Es können auch Ölabsauggeräte verwendet werden.



HINWEIS



Bitte entsorgen Sie das gebrauchte Motoröl und die Behälter auf umweltfreundliche Weise. Wir empfehlen, es in einem versiegelten Behälter zu Ihrem örtlichen Recyclingzentrum oder Servicepunkt zur Rückgewinnung zu bringen. Werfen Sie es nicht in den Müll, kippen Sie es nicht auf den Boden oder in einen Abfluss.

3. Füllen Sie das Motoröl entsprechend nach und vermeiden Sie ein Überlaufen.



HINWEIS



Die Verwendung von nicht-detergenthaltigem Öl kann die Lebensdauer des Motors verkürzen, und die Verwendung von 2-Takt-Öl kann den Motor beschädigen.

4. Nach dem Wechseln des Motoröls und bevor Sie den Motor starten, überprüfen Sie den Ölstand, während der Mäher auf einer ebenen Fläche steht:

- a). Wischen Sie den Peilstab sauber.
- b). Setzen Sie den Peilstab ein und entfernen Sie ihn, ohne ihn in den Einfüllstutzen zu schrauben. Überprüfen Sie den Ölstand auf dem Peilstab.

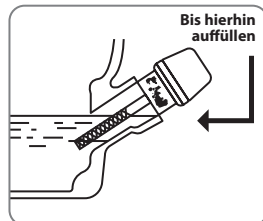
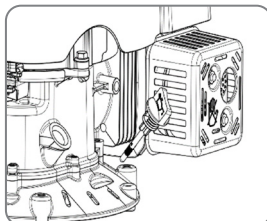

- c). Wenn der Ölstand zu niedrig ist, fügen Sie Öl hinzu, um die obere Markierung auf dem Peilstab zu erreichen. Füllen Sie nicht zu viel nach. Wenn der Motor überfüllt ist, kann überschüssiges Öl in das Luftfiltergehäuse und den Luftfilter gelangen.
- d). Schrauben Sie den Öleinfüllstutzen/Peilstab sicher wieder ein.

TECHNISCHE WARTUNG VON LUFFTFILTERN

10



WARNUNG!



Verwenden Sie keine Druckluft oder Lösungsmittel. Druckluft kann den Filter beschädigen, und Lösungsmittel können ihn auflösen.

Ein verschmutzter Luftfilter verringert den Luftstrom zum Vergaser und reduziert die Motorleistung. Wenn Sie den Mäher in sehr staubigen Bereichen betreiben, reinigen Sie den Luftfilter häufiger als im Wartungsplan angegeben.

1. Lösen Sie die Luftfiltermutter (falls zutreffend) und entfernen Sie die Abdeckung des Luftfilters.
2. Nehmen Sie die Filterelemente aus dem Luftfiltergehäuse und entfernen Sie das Schaumstofffilterelement vom Papierfilterelement.
3. Überprüfen Sie die Filterelemente auf Löcher oder Risse und ersetzen Sie sie, wenn sie beschädigt sind.
4. Reinigen Sie die Filterelemente.

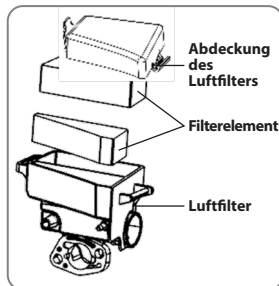

HINWEIS



Wenn der Motor ohne ein Luftfilterelement läuft oder das Filterelement beschädigt ist, gelangt Staub in den Motor, was den Verschleiß beschleunigt. Schäden, die aus solchen Gründen entstehen, sind nicht durch die Garantie abgedeckt.

Schaumstofffilter:

Waschen Sie den Filter mit Seife und warmem Wasser, spülen Sie ihn aus und lassen Sie ihn trocknen, oder waschen Sie ihn mit einem nicht brennbaren Lösungsmittel und lassen Sie ihn trocknen. Lassen Sie den Filter das saubere Öl aufsaugen und drücken Sie das überschüssige Öl heraus. Wenn zu viel Öl im Schaumstoff verbleibt, wird der Benzinmotor beim ersten Starten rauchen.

1. Wischen Sie den Schmutz im Luftfiltergehäuse mit einem feuchten Tuch ab. Achten Sie darauf, dass kein Schmutz in das Ansaugrohr des Vergasers gelangt.
2. Setzen Sie den Luftfilter und die Luftfilterabdeckung wieder ein und drücken Sie den Luftfilterbügel, um ihn zu verriegeln.

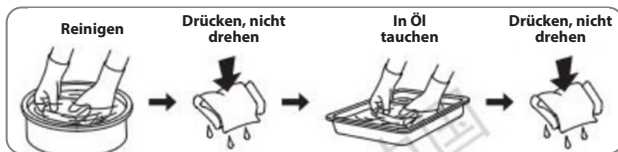

Papierfaltenfilter:

Um Schmutz zu entfernen, klopfen Sie den Filter vorsichtig gegen eine harte Oberfläche. Wenn der Filter stark verschmutzt ist, ersetzen Sie ihn durch einen neuen.

PRÜFEN SIE DIE FUNKTION DES BREMSHEBELS

11

Starten Sie den Motor im Freien, lassen Sie den Bremshebel los, und der Motor sollte schnell stoppen. Andernfalls muss der Rasenmäher zur Inspektion und Reparatur an den Händler oder eine Servicewerkstatt gebracht werden.

Die Zündkerze muss intakt sein, ohne Rußablagerungen und mit dem richtigen Abstand.

1. Trennen Sie den Zündkerzenstecker und entfernen Sie den Schmutz aus dem Bereich.
2. Verwenden Sie einen Zündkerzenschlüssel, um die Zündkerze zu entfernen.
3. Überprüfen Sie die Zündkerze; ersetzen Sie sie, wenn die Elektrode abgenutzt ist oder der Isolator Risse oder Abplitterungen aufweist. Empfohlene Ersatz-Zündkerzen: F7RTC. Reinigen Sie die Zündkerze gründlich, wenn Sie sie wiederverwenden möchten.
4. Messen Sie den Zündkerzenabstand mit einem geeigneten Messgerät. Der Abstand sollte 0,7 - 0,8 mm betragen. Korrigieren Sie den Abstand, falls notwendig, indem Sie die Seiten-Elektrode biegen.
5. Setzen Sie die Zündkerze vorsichtig von Hand ein, um ein Überdrehen der Gewinde zu vermeiden.
6. Nachdem die Zündkerze sitzt, ziehen Sie sie mit einem Zündkerzenschlüssel an, um die Dichtung zu komprimieren.
7. Setzen Sie den Zündkerzenstecker wieder auf die Zündkerze.

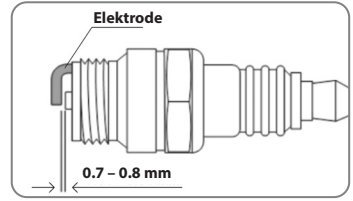

HINWEIS



- Eine falsche Zündkerze kann Motorschäden verursachen.
- Für eine gute Leistung muss die Zündkerze richtig eingestellt und frei von Ablagerungen sein.
- Beim Wiedereinbau der alten Zündkerze drehen Sie sie 1/8 bis 1/4 Umdrehung nach, nachdem die Zündkerze eingesetzt ist. Beim Einbauen einer neuen Zündkerze müssen Sie sie um 1/2 Umdrehung drehen.
- Wenn die Zündkerze nicht fest angezogen wird, überhitzt der Motor und es kann zu Motorschäden kommen. Ein zu festes Anziehen beschädigt das Gewinde des Zündkerzenlochs.

VERGASER-MODIFIKATION FÜR DEN BETRIEB IN GROSSEN HÖHEN

In großen Höhen ist das standardmäßige Luft-Kraftstoff-Gemisch zu fett. Die Leistung wird verringert, und der Kraftstoffverbrauch steigt. Ein sehr fettes Gemisch kann auch die Zündkerze verschmutzen und den Start erschweren. Die Leistung in großen Höhen kann durch spezielle Modifikationen am Vergaser verbessert werden. Wenn Sie Ihren Rasenmäher regelmäßig in Höhen über 1.500 Metern betreiben, lassen Sie diese Vergaser-Modifikationen von Ihrem Servicehändler durchführen. Auch mit Vergaser-Modifikation wird die Motorleistung etwa 3,5 % pro 300 Meter Höhenzunahme verringert. Der Effekt der Höhe auf die Motorleistung ist größer, wenn keine Vergaser-Modifikation vorgenommen wird.



HINWEIS



Wenn der Vergaser für den Betrieb in großer Höhe modifiziert wurde, wird das Luft-Kraftstoff-Gemisch für den Betrieb in niedrigen Höhen zu mager sein. Der Betrieb bei weniger als 1.500 Metern Höhe mit einem modifizierten Vergaser kann den Motor überhitzen und zu schweren Motorschäden führen. Für den Einsatz in niedrigen Höhen lassen Sie den Vergaser von Ihrem Servicehändler auf die ursprünglichen Werksspezifikationen zurücksetzen.

MESSER ENTFERNEN UND INSTALLIEREN

Verwenden Sie einen Drehmomentschlüssel für die Messerinstallation. Tragen Sie Handschuhe, um Ihre Hände zu schützen. Um ein Ungleichgewicht oder eine schlechte Schneidwirkung aufgrund eines schlechten Messers zu vermeiden, sollte das Messer von einem Fachmann beim Händler geschärft werden. Ersetzen Sie es durch ein Originalmesser.

DEMONTAGE:

1. Schalten Sie den Kraftstoffschalter aus und entfernen Sie den Zündkerzenstecker.
2. Heben Sie den vorderen Teil des Rasenmähers vertikal an oder kippen Sie den Mäher so, dass die Vergaserseite nach oben zeigt.
3. Fixieren Sie den Schneidekopf und entfernen Sie die Messerbolzen, die Unterlegscheibe, das Messer und den Schneidekopf.

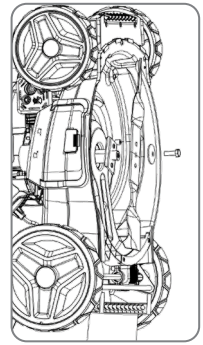
**HINWEIS**

Fixieren Sie das Messer von Hand, um ein Rotieren während des Demontagevorgangs zu verhindern.

INSTALLATION:

1. Reinigen Sie das Messer und das Mähdeck von Staub und Grasschnitt.
2. Die Messerbolzen durchdringen nacheinander die Unterlegscheibe, das Messer und den Schneidekopf und werden dann auf die Antriebswelle fixiert.
3. Fixieren Sie das Messer von Hand und ziehen Sie die Messermutter mit einem Drehmomentschlüssel fest, um zu verhindern, dass sich der Schneidekopf während des Anziehens dreht. Drehmoment für das Anziehen der Bolzen: 40 N•m.

**HINWEIS**

Die Messerbolzen sind speziell für Rasenmäher vorgesehen. Wenn sie ersetzt werden müssen, dürfen nur Originalteile verwendet werden. Andernfalls könnte das Messer vom Rasenmäher fallen und schwere Verletzungen verursachen.

4. Nach der Installation des Messers drehen Sie das Messer einmal vollständig, um auf mögliche Hindernisse zu prüfen.

**VORSICHT - GEFAHR!**

Ein verbogenes oder deformiertes Messer kann schwere Verletzungen verursachen.

Wenn Sie keinen Drehmomentschlüssel haben, gehen Sie bitte zur Servicewerkstatt, um die Messerbefestigungsbolzen festzuziehen.

REINIGUNG UND AUSTAUSCH DES GRASFANGKORBES**15**

Reinigung: Waschen Sie den Korb mit einem Gartenschlauch und lassen Sie ihn vollständig trocknen, bevor Sie ihn wieder verwenden; ein nasser Korb verstopft schnell.

Austausch: Ersetzen Sie einen abgenutzten oder beschädigten Korb durch einen originalen oder gleichwertigen Ersatzkorb.

Demontage: Lösen Sie die Kunststoffkanten des Korbs vom Rahmen. Entfernen Sie den Korb vom Rahmen.

Installation des neuen Korbs: Setzen Sie den Rahmen in den neuen Korb ein. Befestigen Sie die Kunststoffkanten am Rahmen.

TRANSPORT UND LAGERUNG**16****TRANSPORTIEREN****Vor dem Laden:**

1. Stoppen Sie den Motor (wenn der Motor gerade gelaufen ist, lassen Sie ihn mindestens 15 Minuten abkühlen, bevor Sie ihn in das Fahrzeug laden).



VORSICHT - GEFAHR!



Ein heißer Motor und das Abgassystem können Sie verbrennen und einige Materialien entzünden!

2. Entfernen Sie den Zündkerzenstecker.
3. Entfernen Sie, falls vorhanden, den Grasfangkorb.

Laden und Entladen

- Wenn keine geeignete Laderampe vorhanden ist, sollten zwei Personen den Mäher anheben und vom Transportfahrzeug abladen, während sie den Mäher waagrecht halten.
- Positionieren Sie den Mäher so, dass alle vier Räder auf der Ladefläche des Transportfahrzeugs stehen. Befestigen Sie den Mäher mit Seilen oder Riemen und blockieren Sie die Räder. Achten Sie darauf, dass das Befestigungsseil oder die Riemen nicht mit den Bedienelementen, Einstellhebeln, Kabeln und dem Vergaser in Kontakt kommen.
- Der Lenker kann zusammengeklappt werden, sodass der Mäher weniger Platz beansprucht.

LAGERUNG

Vorbereitung zur Lagerung

Die richtige Vorbereitung zur Lagerung ist entscheidend, um Ihren Rasenmäher funktionsfähig zu halten und ihn gut aussehen zu lassen. Die folgenden Schritte helfen, Rost und Korrosion zu vermeiden, die die Funktion und das Erscheinungsbild Ihres Rasenmähers beeinträchtigen können, und erleichtern das Starten des Motors, wenn Sie den Mäher wieder verwenden.

REINIGUNG

Waschen Sie den Rasenmäher, einschließlich der Unterseite des Mähdecks.

Reinigen Sie den Motor von Hand und achten Sie darauf, dass kein Wasser in den Luftfilter und/oder den Schalldämpfer gelangt.



HINWEIS



- **Die Verwendung eines Gartenschlauchs oder Hochdruckreinigers kann Wasser in den Luftfilter drücken. Gelangt Wasser in den Luftfilter, werden die Filter durchnässt und Wasser kann in den Vergaser oder Motor eindringen, was zu Schäden führt.**
- **Wasser auf einem heißen Motor kann Schäden verursachen. Wenn der Motor gelaufen ist, lassen Sie ihn mindestens 30 Minuten abkühlen, bevor Sie mit dem Waschen beginnen.**

Mähdeck:

Wenn Sie einen Gartenschlauch oder Hochdruckreiniger zur Reinigung des Mähdecks verwenden, achten Sie darauf, kein Wasser in die Bedienelemente, Bowdenzüge sowie in den Bereich des Luftfilters oder des Schalldämpfers gelangen zu lassen.

Reinigung über den Wasserschlauchanschluss:

Schlauch am Reinigungsanschluss befestigen und den Wasserhahn öffnen, um das Mähgehäuse zu spülen. Motor starten und die Messer einige Minuten lang bei normaler Arbeitsdrehzahl laufen lassen (auf dem Rasen oder an einem geeigneten Ort reinigen). Achten Sie darauf, dass kein Wasser oder Schmutz in eine saubere Wasserquelle gelangt.

Manuelle Reinigung:

Wenn nach dem Spülen noch Schmutzreste vorhanden sind, reinigen Sie diese mit einer Kunststoffbürste oder einem Tuch.



WARNUNG!



1. **Vergewissern Sie sich, dass der Gashebelschalter ausgeschaltet ist, bevor Sie die Zündkerzenstecker-Kappe abziehen.**
2. **Tragen Sie dicke Handschuhe, um Schnittverletzungen durch die Messer zu vermeiden.**
3. **Heben Sie die Vorderseite des Rasenmähers senkrecht an oder kippen Sie ihn so, dass die Vergaserseite nach oben zeigt.**
4. **Reinigen Sie das Gehäuse mit einer Kunststoffbürste oder einem Tuch.**

Nach der Reinigung:

1. Entfernen Sie nach der Reinigung den Schlauch und trocknen Sie die Oberfläche des Rasenmähers.
2. Stellen Sie den Rasenmäher waagrecht im Freien ab und starten Sie den Motor, bis er die normale Betriebstemperatur erreicht hat, damit die restliche Feuchtigkeit verdampfen kann.
3. Schalten Sie den Motor aus und lassen Sie ihn abkühlen.
4. Lassen Sie den Rasenmäher nach der Reinigung vollständig trocknen. Reparieren Sie bei Bedarf die Lackoberfläche und tragen Sie eine dünne Schicht Rostschutzöl auf alle Stellen auf, die rosten könnten. Fetten Sie die Steuerkabel ein.

KRAFTSTOFF

Benzin oxidiert und verschlechtert sich während der Lagerung. Altes Benzin führt zu Startschwierigkeiten und hinterlässt Harzablagerungen, die das Kraftstoffsystem verstopfen. Wenn sich das Benzin in Ihrem Rasenmäher während der Lagerung verschlechtert, müssen möglicherweise der Vergaser und andere Komponenten des Kraftstoffsystems gewartet oder ersetzt werden.

Die Zeitspanne, in der Benzin ohne Funktionsprobleme im Kraftstofftank und Vergaser verbleiben kann, hängt von Faktoren wie der Benzinmischung, der Lagertemperatur und davon ab, ob der Tank teilweise oder vollständig gefüllt ist. Die Luft in einem teilweise gefüllten Tank fördert die Kraftstoffverschlechterung. Sehr warme Lagertemperaturen beschleunigen die Kraftstoffverschlechterung ebenfalls. Probleme können bereits innerhalb von 30 Tagen auftreten, oder sogar früher, wenn das Benzin beim Befüllen des Tanks nicht frisch war.

Die Garantie deckt keine Schäden am Kraftstoffsystem oder Leistungsprobleme des Motors ab, die durch unterlassene Vorbereitung auf die Lagerung entstehen.

Sie können Probleme mit der Kraftstoffverschlechterung vermeiden, indem Sie den Kraftstofftank und den Vergaser entleeren oder den Motor laufen lassen, bis er von selbst ausgeht.

Hinweis:

Benzin verdirbt sehr schnell, abhängig von Faktoren wie Lichteinwirkung, Temperatur und Lagerdauer. Im schlimmsten Fall kann Benzin bereits innerhalb von 30 Tagen unbrauchbar werden.

Die Verwendung von verunreinigtem oder gealtertem Benzin kann den Motor schwer beschädigen (verstopfter Vergaser, festsitzende Ventile). Solche Schäden durch verdorbenen Kraftstoff sind von der Garantie ausgeschlossen. Um dies zu vermeiden, befolgen Sie bitte strikt die folgenden Empfehlungen:

- **Verwenden Sie ausschließlich bleifreies Benzin mit einer Oktanzahl von 90–95 und einem Ethanolgehalt von maximal 10 %.**
- Verwenden Sie frisches und sauberes Benzin.
- Bewahren Sie Benzin nur in einem zertifizierten Kraftstoffbehälter auf.
- Wenn eine längere Lagerung (mehr als 30 Tage) vorgesehen ist, entleeren Sie den Kraftstofftank und den Vergaser.

ENTLEEREN DES KRAFTSTOFFTANKS UND VERGASERS

1. Entleeren Sie den Kraftstoff im Kraftstofftank in einen geeigneten Behälter (es wird empfohlen, eine manuelle handelsübliche Kraftstoffpumpe anstelle einer elektrischen Pumpe zu verwenden).
2. Stellen Sie den Kraftstoffschalter auf „ON“ und lösen Sie die Ablassschraube des Vergasers gegen den Uhrzeigersinn um 1–2 Umdrehungen.
3. Nachdem der Kraftstoff abgelaufen ist, ziehen Sie die Ablassschraube des Vergasers wieder fest.



VORSICHT - GEFAHR!



- **Benzin ist hochentzündlich und explosiv. Beim Umgang mit Kraftstoff können Sie verbrannt oder schwer verletzt werden.**
- **Stoppen Sie den Motor und lassen Sie ihn vor dem Umgang mit Kraftstoff abkühlen.**
- **Halten Sie Wärme, Funken und offene Flammen fern.**
- **Handhaben Sie Kraftstoff nur im Freien.**
- **Wischen Sie verschütteten Kraftstoff sofort auf.**

MOTORÖL

Wechseln Sie das Motoröl.

MOTORZYLINDER

1. Entfernen Sie die Zündkerze.
2. Gießen Sie sauberes Motoröl in den Zylinder.
3. Ziehen Sie mehrmals am Startergriff, um das Öl im Zylinder zu verteilen. Setzen Sie die Zündkerze wieder ein.
4. Ziehen Sie den Startergriff langsam, bis ein Widerstand zu spüren ist, und lassen Sie ihn dann vorsichtig zurück. Dadurch schließen sich die Ventile, sodass keine Feuchtigkeit eindringen kann.

KLAPPGRIFF

1. Entfernen Sie den Grasfangsack, den Seitenauswurfkanal und den Mulchstopfen (falls installiert).
2. Lösen oder entfernen Sie die beiden dreieckigen Verriegelungsknöpfe an den unteren Griffrohraufnahmen und klappen Sie dann das untere Griffrohr nach unten (falls installiert).
3. Ziehen Sie die Griffstrebeneraus, um sie aus den Führungsnuten zu lösen, und schwenken Sie dann den Griff nach vorne, während Sie den Schwungrad-Bremshebel und den Antriebskupplungshebel mit der Hand festhalten. Achten Sie darauf, dass die Bowdenzüge nicht geknickt oder eingeklemmt werden.



Abb. 15

VOBEREITUNG FÜR DEN BETRIEB NACH DER LAGERUNG

- Wenn Ihr Rasenmäher mit Benzin im Kraftstofftank und Vergaser gelagert wird, ist es wichtig, die Gefahr einer Zündung von Benzindämpfen zu verringern. Wählen Sie einen gut belüfteten Lagerbereich, fern von Geräten, die mit einer Flamme arbeiten, wie Heizungen, Warmwasserbereiter oder Wäschetrockner. Vermeiden Sie zudem Bereiche mit funkenbildenden Elektromotoren oder Orte, an denen Elektrowerkzeuge betrieben werden.
- Wenn möglich, vermeiden Sie Lagerorte mit hoher Luftfeuchtigkeit, da dies Rost und Korrosion fördert.
- Sofern nicht der gesamte Kraftstoff aus dem Tank abgelassen wurde (falls zutreffend), stellen Sie den Kraftstoffhahn auf OFF, um die Möglichkeit von Kraftstofflecks zu reduzieren.
- Stellen Sie den Rasenmäher mit seinen Rädern auf eine ebene Fläche. Ein Kippen kann zu Kraftstoff- oder Ölaustritt führen.
- Der Holm kann für eine kompakte Lagerung zusammengeklappt werden.
- Wenn Motor und Abgasanlage abgekühlt sind, decken Sie den Rasenmäher ab, um ihn vor Staub zu schützen. Ein heißer Motor und eine heiße Abgasanlage können einige Materialien entzünden oder schmelzen.
- Verwenden Sie keine Plastikfolie als Staubschutz. Eine nicht poröse Abdeckung hält Feuchtigkeit zurück und fördert Rost und Korrosion.
- Halten Sie Kinder von dem Gerät fern.

LAGERINSTALLATION

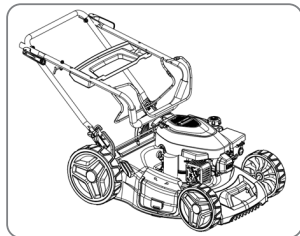
1. Halten Sie den Bremshebel und den Antriebshebel und heben Sie den Holm gemäß den umgekehrten Schritten der Demontage an. Achten Sie darauf, das Kabel nicht zu knicken.
2. Installieren Sie den Grasfangsack, den Seitenauswurf und den Mulchkeil (falls erforderlich).

VERWENDUNG NACH DER LAGERUNG

- Überprüfen Sie den Rasenmäher entsprechend den Angaben im Abschnitt „Vor der Inbetriebnahme“ in diesem Handbuch.
- Der Kraftstoff wurde während der Lagerungsvorbereitung abgelassen, und es muss frisches Benzin in den Kraftstofftank gefüllt werden. Stellen Sie vor dem Betanken sicher, dass das Benzin im Behälter frisch ist. Wenn Benzin lange gelagert wurde, oxidiert oder verschlechtert es sich und erschwert das Starten des Motors.
- Wenn während der Lagerungsvorbereitung Motoröl in den Zylinder eingefüllt wurde, kann der Motor während der Startphase für kurze Zeit Rauch abgeben. Dies ist ein normales Phänomen.

Problem	Mögliche Ursache	Abhilfe
Maschine startet nicht	Kraftstoffhahn AUS (falls zutreffend).	Kraftstoffhahn auf ON stellen (falls zutreffend).
	Kein Kraftstoff.	Kraftstoff nachfüllen.
	Schlechter Kraftstoff; Rasenmäher wurde ohne Behandlung oder Entleerung des Benzins gelagert oder mit schlechtem Benzin betankt.	Kraftstofftank und Vergaser entleeren. Mit frischem Benzin nachfüllen.
	Zündkerze defekt, verschmutzt oder mit falschem Elektrodenabstand. Zündkerze durch Kraftstoff durchnässt (überfluteter Motor).	Zündkerze reinigen, einstellen oder ersetzen. Zündkerze trocknen und wieder einbauen. Motor mit dem Gashebel in der HIGH-Position starten.
	Kraftstofffilter verstopft, Vergaserstörung, Zündungsfehler, festsitzende Ventile usw.	Bringen Sie den Rasenmäher zur Reparatur zum Händler oder konsultieren Sie das Wartungshandbuch.
Leistungsmangel	Nicht in der „Hoch“-Stufe eingelegt (bei Ausstattung mit einem Gashebelschalter).	In die „Hoch“-Stufe schalten.
	Das Gras ist zu hoch.	Schnitthöhe erhöhen, Schnittbreite verringern oder die Anzahl der Mähdurchgänge erhöhen. Chassis reinigen.
	Blockierung im Mähdeck.	Chassis reinigen.
	Das Filterelement ist verstopft.	Filterelement reinigen oder ersetzen.
	Schlechter Kraftstoff: unsachgemäß behandelte oder nicht abgelassene Kraftstoff während der Lagerung; schlechter Kraftstoff nachgefüllt.	Kraftstoff aus Tank und Vergaser ablassen und frischen Kraftstoff einfüllen.
Übermäßige Vibration	Verstopfter Kraftstofffilter, Vergaserausfall, Zündspulenausfall, festsitzende Ventile usw.	Messer ersetzen (siehe „Messer drehen/ersetzen“).
	Das Chassis ist durch Gras oder Steine blockiert.	Chassis reinigen.
	Das Messer ist locker, verbogen, beschädigt oder die Schärfe des Messers ist ungleichmäßig.	Messerbefestigungsschraube festziehen; beschädigtes Messer ersetzen.
Schlechte Schnittqualität; schlechte Leistung beim Fangen des Grasses	Mechanischer Schaden, wie zum Beispiel eine verbogene Kurbelwelle.	Bringen Sie den Rasenmäher zur Reparatur zum Händler oder konsultieren Sie das Wartungshandbuch.
	Der Rasenmäher arbeitet zu schnell und ist nicht an den Zustand des Rasens angepasst.	Den Fahrhebel lösen und in Position bringen.
	Falsche Einstellung der Schnitthöhe.	Schnitthöhe anpassen.
	Der Grasfangsack ist zu voll oder verstopft.	Grasfangsack entleeren; bei Verstopfung reinigen.
	Blockierung im Mähdeck.	Chassis waschen.
	Das Messer ist stumpf, abgenutzt oder beschädigt.	Messer bei Bedarf schärfen oder ersetzen.
Das Messer ist falsch installiert.	Bringen Sie den Rasenmäher zur Reparatur zum Händler oder konsultieren Sie das Wartungshandbuch.	

GARANTIEBEDINGUNGEN

9

Neben der gesetzlichen Gewährleistung seitens des Verkäufers, bietet Könnér & Söhnen eine freiwillige Hersteller-Garantie auf ihre Produkte. Die Garantie beträgt 2 Jahre ab Kaufdatum und bezieht sich auf Mängel, die schon bei Übergabe der Ware an den Käufer vorgelegen haben. Als Nachweis für den Garantieanspruch gilt die Rechnung von einem unserer autorisierten Händler mit Kaufdatum. Der gesetzliche Gewährleistungsanspruch soll beim Verkäufer geltend gemacht werden.



EG-KONFORMITÄTSERKLÄRUNG

Nr. 261

Folgende Produkte wurden von uns mit den gelisteten Normen geprüft und entsprechen der Maschinenrichtlinie 2006/42/EU, Richtlinie 2014/30/EU über die elektromagnetische Verträglichkeit, Lärmrichtlinie 2000/14/EU.

Hersteller: DIMAX INTERNATIONAL GmbH
Adresse: Flinger Broich 203, 40235 Düsseldorf, Deutschland
Produkt: Benzin-Rasenmäher"Könner & Söhnen"
Typ / Modell: KS 46LMG-SP, KS 56LMG-SP

Die Erklärung basiert auf einer einzigen Bewertung einer Probe der vorgenannten Produkte. Sie beinhaltet keine Bewertung der gesamten Produktion und erlaubt nicht die Verwendung des Testlaborlogos. Der Hersteller sollte sicherstellen, dass alle Produkte in der Serienproduktion mit der in diesem Bericht aufgeführten Produktprobe übereinstimmen. Der zuständigen Behörde sollte der Antragsteller den gesamten technischen Bericht zur Verfügung stellen.

Angewandte EU-Verordnungen und Richtlinien: Maschinenrichtlinie 2006/42/EU
EMV-Richtlinie 2014/30/EU
Lärmrichtlinie 2000/14/EU

Angewandte standards: EN ISO 14982:2009
EN ISO 5395-1:2013+A1
EN ISO 3744: 1995
ISO 11094: 1991

Benzinmotoren erfüllen die europäische EURO V (STAGE V) Abgasnorm.
Dies wird durch die von der NSAI-Zertifizierungsstelle ausgestellte EU-TYPGENEHMIGUNGSURKUNDE bestätigt.
Technischer Service für die Durchführung des Tests – TÜV SÜD Auto Service GmbH in München, Deutschland
Ausstellungsdatum 11/06/2024 | 16/08/2024

2000/14/EG_2005/88/EG Annex VI

Für das Modell: KS 46LMG-SP Lärm: gemessen L_{wa}= 95 dB (A), garantiert L_{wa}= 96 dB (A).
Für das Modell: KS 56LMG-SP Lärm: gemessen L_{wa}= 96 dB (A), garantiert L_{wa}= 98 dB (A).



Ausstellungsdatum: 2025-11-24
Ausstellungsort: Düsseldorf
Geschäftsführer: Fomin P.

DIMAX
International GmbH
Flinger Broich 203 40235 Düsseldorf
USt-ID DE296177274
koenner-soehnen.com

P. Fomin

Wir, DIMAX INTERNATIONAL GmbH, erklären hiermit, dass das Vorstehende den Richtlinien des Europäischen Parlaments und des Rates, der Maschinenrichtlinie 2006/42/EU vom 17 Mai 2006, Richtlinie 2014/30/EU über die elektromagnetische Verträglichkeit vom 26 Februar 2014, Lärmrichtlinie 2000/14/EG vom 8 Mai 2000 entspricht. Das obenstehende CE-Kennzeichen darf unter der Verantwortung des Herstellers verwendet werden. Nach Abschluss einer Konformitätserklärung und Einhaltung aller relevanten EG-Richtlinien.

KONTAKTDATEN

Deutschland:

Hergestellt unter Lizenz und Kontrolle der DIMAX International GmbH.

Importeur und Vertreter in Deutschland:
DIMAX International GmbH Flinger Broich 203, 40235
Düsseldorf, Deutschland. Produziert in VRC.

amazon@dimaxgroup.com

www.konner-sohnen.com

European Union:

Manufactured under license and control of DIMAX International GmbH, Flinger Broich 203, 40235 Duesseldorf, Germany.

Importer and representative in Netherlands DIMAX International Poland Ltd, Południowa 8 st, 05-830 Stara Wieś, Poland. Assembled in PRC.

amazon@dimaxgroup.com

www.konner-sohnen.com

The United Kingdom:

Innovation Trade Ltd., 63/66 Hatton Garden Fifth Floor, Suite 23, London, EC1N 8LE, info.uk@dimaxgroup.de

Technical support

support.uk@dimaxgroup.de

www.konner-sohnen.uk

France:

Fabriqu e sous licence et contr ole de DIMAX International GmbH, Flinger Broich 203, 40235 D usseldorf, Allemagne.

Importateur et repr esentant en France et en Belgique DIMAX International Poland Ltd, Południowa 8 st, 05-830 Stara Wieś, Pologne. Assembl e en RPC.

innovationtrade8@gmail.com

www.konner-sohnen.fr

España:

Fabricado bajo licencia y control de DIMAX International GmbH, Flinger Broich 203, 40235 D usseldorf, Alemania.

Importador y representante en Espa a de DIMAX International Poland Ltd, Południowa 8 st, 05-830 Stara Wieś, Polonia.

Ensamblado en la Rep blica Popular China.

amazon@dimaxgroup.com

www.konner-sohnen.es

Polska:

Wyprodukowano na licencji i pod kontrolą DIMAX International GmbH, Flinger Broich 203, 40235 Duesseldorf, Niemcy.

Importer i przedstawiciel w Polsce:
DIMAX International Poland Sp.z o. o. ul. Południowa 8,
05-830 Stara Wieś, Polska. Zmontowany w CRL.

amazon@dimaxgroup.com

www.konner-sohnen.pl

Україна:

Виготовлено за ліцензією та під контролем DIMAX International GmbH, Flinger Broich 203, 40235 Дюссельдорф, Німеччина.

Імпортер та представник в Україні:
ТОВ "ТЕХНО ТРЕЙД КС" вул. Електротехнічна 47,
02225, м. Київ, Україна. Змонтовано в КНР

www.konner-sohnen.com.ua