

Обов'язково ознайомтеся
перед початком роботи!

Інструкція



Бензинова газонокосарка

KS 46LMG-SP
KS 56LMG-SP

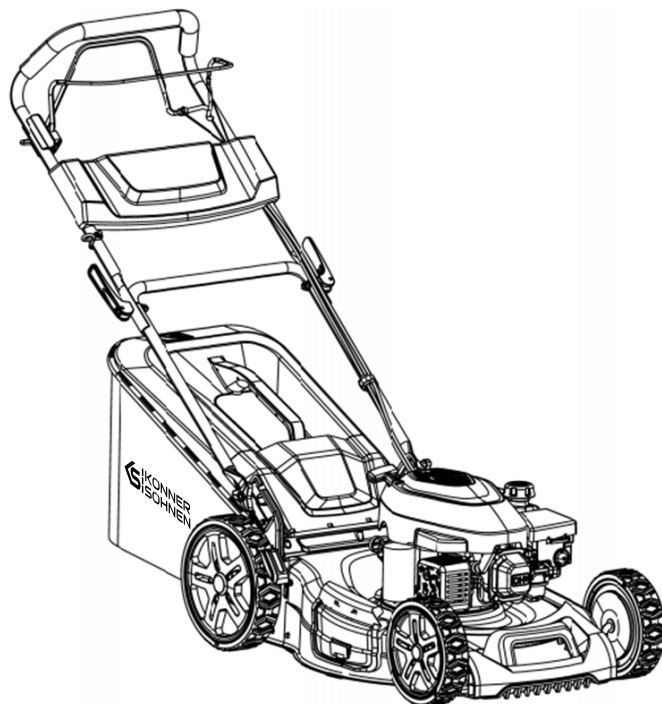



Дякуємо Вам за вибір продукції **Könnér & Söhnen®**. Ця інструкція містить стислий опис з техніки безпеки, використання і налагодження. Більш детальну інформацію ви можете знайти та ознайомитись на сайті офіційного імпортера у розділі підтримка за посиланням konner-sohnen.com/pages/instructions

Також перейти у розділ підтримки та завантажити інструкцію можна просканувавши QR код або на сайті офіційного імпортера **Könnér & Söhnen®** за посиланням www.konner-sohnen.com.ua



Обов'язково ознайомтеся перед початком роботи!

Виробником продукції **Könnér & Söhnen®** можуть бути внесені деякі зміни, які можуть бути не відображені в даній інструкції, а саме:

- виробник залишає за собою право на внесення змін у дизайн, комплектацію та конструкцію виробу;
- зображення та малюнки в інструкції з експлуатації є схематичними та можуть відрізнятися від реальних вузлів та написів на продукції.

В кінці інструкції міститься контактна інформація, якою Ви можете скористатись в разі виникнення проблем. Вся інформація в даній інструкції по експлуатації оновлена на момент друку. Актуальний перелік сервісних центрів Ви можете знайти на сайті офіційного імпортера за посиланням www.konner-sohnen.com.ua



УВАГА - НЕБЕЗПЕЧНО!



Недотримання рекомендації, що позначена цим знаком, може призвести до серйозних травм або загибелі оператора чи сторонніх осіб.



ВАЖЛИВО!



Корисна інформація у використанні апарату.

ЗАГАЛЬНІ ІНСТРУКЦІЇ БЕЗПЕКИ

1



УВАГА!



Прочитайте всі інструкції. Недотримання усіх нижче наведених інструкцій може призвести до ураження електричним струмом, пожежі та/або серйозних травм.

1. Уважно прочитайте інструкції, ознайомтеся з органами керування та правильним використанням обладнання.
2. Газонокосарки можна використовувати тільки для скошування трави, мульчування трави та збирання опалого листа, будь ласка, не використовуйте їх для інших цілей.
3. Під час скошування обов'язково носіть черевики та довгі штани, не запускайте продукт босоніж або в сандалях.
4. Носіння берушів або обмеження часу роботи може зменшити шкоду, спричинену шумом.
5. Перевіряйте газонокосарку та пов'язані деталі перед використанням.
 - Перевірте наявність витоку оливи або бензину навколо та під двигуном.
 - Перевірте ніж, болт кріплення ножа на знос або пошкодження. Не використовуйте інструмент, якщо він зламаний, тріснутий, зігнутий або з послабленим болтом.
 - Перевірте, чи правильно встановлено і не пошкоджено захист глушника.
 - Перевірте, що встановлений кожух або щиток і захисні пристрої (напрямна пластина або травозбірник тощо) знаходяться на місці та встановлені міцно й без пошкоджень.
 - Перевірте, що всі гайки, болти та гвинти повністю затягнуті, щоб обладнання перебувало в безпечному робочому стані.





6. Будь-який предмет, який може бути піднятий ножем і викинутий, становить потенційну небезпеку для вас та інших. Шукайте каміння, палки, кістки та дріт. Видаліть їх із зони скошування.
7. Зупиняйте ріжучі пристрої, якщо машину потрібно нахилити для транспортування при перетині поверхонь, відмінних від трави, та під час транспортування машини до і з місця скошування.
8. Під час роботи сама газонокосарка та предмети, що розлітаються, можуть бути небезпечними і призвести до серйозного травмування та майнової шкоди. Не допускайте наближення сторонніх осіб, дітей і тварин до робочої зони. Дотримуйтеся дистанції до предметів. Не залишайте газонокосарку без нагляду. Не дозволяйте дітям бавитися з газонокосаркою.
9. Косіть лише вдень або при хорошому штучному освітленні.
10. Не працюйте коли ви втомлені, хворі або під впливом алкоголю чи наркотичних речовин.
11. Уникайте роботи обладнання на мокрій траві, якщо це можливо.
12. Уникайте роботи під час дощу.
13. Косіння на схилах:
 - Завжди забезпечуйте надійну опору ніг на схилах.
 - Косіть упоперек схилів, ніколи не вверх і вниз.
 - Рухайтесь пішки, не біжіть.
 - Не косіть надто круті схили.
14. Бензин є високозаймистим:
 - Зберігайте паливо в контейнерах, спеціально призначених для цієї мети;
 - Тримайтеся подалі від вогню та не паліть під час заправки;
 - Заправляйте тільки на відкритому повітрі;
 - Додавайте достатньо палива та перевіряйте рівень оливи перед запуском двигуна; ніколи не знімайте кришку паливного бака та не доливайте бензин, коли двигун працює або гарячий;
 - Перед роботою з паливом вимкніть двигун і дайте йому охолонути;
 - Якщо бензин пролився, не намагайтеся запустити двигун, а відведіть машину від місця розливу й уникайте джерел займання, поки пари бензину не розсіються;
 - Надійно закручіть кришку паливного бака;
 - Тримайтеся подалі від джерел тепла, іскор і відкритого вогню, наприклад: лампи, мангалу, електроприладів, електроінструментів і транспортних засобів.
15. Важіль приводу має бути відпущений під час запуску двигуна.
16. Тримайте ноги подалі від ножів під час запуску.
17. Уникайте нахилу газонокосарки під час запуску.
18. Не регулюйте висоту різання при працюючому двигуні.
19. Не змінюйте заводські налаштування обертів двигуна та не допускайте роботи двигуна на надмірних обертах.
20. Не сійте перед зоною викиду трави під час запуску.
21. Зупиніть двигун у разі будь-якого незвичайного шуму або вібрації:
 - Перевірте наявність пошкоджень.
 - Замініть або відремонтуйте будь-які пошкоджені частини.
 - Перевірте та підтягніть будь-які ослаблені деталі.
22. Будьте обережні під час руху назад або коли тягнете газонокосарку назад.
23. Під час очищення від застряглого матеріалу або очищення газонокосарки зупиніть двигун і дочекайтеся повної зупинки ножа.
24. Не тримайте руки або ноги біля чи під обертовими частинами. Тримайте зону викиду трави чистою.
25. Не запускайте та не працюйте двигуном у закритому приміщенні. Працюйте у вентильованому місці, щоб уникнути накопичення CO₂, шкідливого для людини.
26. Не додавайте занадто багато палива. Уникайте проливання.
27. Не торкайтеся глушника до його охолодження.

28. Зупиніть двигун і від'єднайте ковпачок свічки запалювання в таких випадках:
 - Перед очищенням від перешкод і засмічень.
 - Перед оглядом, очищенням та обслуговуванням газонокосарки.
 - Перевірте пошкодження газонокосарки після зіткнення з предметами. Запустіть двигун лише після ремонту.
 - Зупиняйте двигун і проводьте ремонт у разі будь-якої ненормальної вібрації.
29. Зупиняйте двигун у таких випадках:
 - Коли вам потрібно залишити газонокосарку.
 - Перед заправкою або додаванням оливи.
 - Під час проходження через гравійну доріжку, тротуар або дорогу.
 - Під час транспортування газонокосарки у нахиленому стані або до місця транспортування.
30. Не зберігайте газонокосарку в місці, де можливе займання іскор, якщо в баку є паливо.
31. Дайте двигуну охолонути перед зберіганням газонокосарки в закритому приміщенні.
32. Щоб зменшити небезпеку займання, тримайте двигун, глушник, відсік акумулятора (за наявності) та зону навколо паливного бака вільними від трави, листя або надлишку мастила.
33. Не використовуйте газонокосарку:
 - Якщо немає уважного ознайомлення з інструкцією або базових знань чи навичок роботи.
 - Після втоми, хвороби, сп'яніння або вживання галюциногенних чи інших речовин, що впливають на організм.
 - Якщо оператор є неповнолітнім, літньою або хворою людиною.
 - Якщо оператор не носить засоби захисту.
 - Якщо відсутній захисний пристрій (щиток) або він пошкоджений.
 - Якщо машина не пройшла ретельний огляд, має неповні або ослаблені частини.
 - Якщо поруч є люди, особливо діти або домашні тварини.
34. Якщо газонокосарка використовується в ненормальних умовах або неправильно обслуговується, будь-яка її частина може становити потенційну небезпеку.
35. Компанія не несе відповідальності за пошкодження машини або травми, спричинені несанкціонованою модифікацією.
36. Не розбирайте газонокосарку самостійно, щоб уникнути нещасних випадків. Звертайтеся до дилера щодо заміни деталей або зняття газонокосарки.

СИМВОЛИ

2

На інформаційній табличці вашого інструменту можуть бути символи. Вони представляють важливу інформацію про продукт або інструкції щодо його використання.

| | |
|---|---|
|  | Читайте всі попередження про безпеку та всі інструкції. Недотримання попереджень та інструкцій може призвести до електричного удару, пожежі та/або серйозних травм. |
|  | Позначає ризик травми, втрати життя або пошкодження інструменту у разі нехтування. |
|  | Носіть засоби індивідуального захисту. |
|  | Заповніть достатню кількість оливи перед запуском. |

| | |
|---|---|
|  | Гарячі вихлопні гази можуть вас опікти. Тримайтеся подалі, якщо двигун працював. |
|  | Тримайте руки та ноги подалі від обертових лез. Вони можуть завдати порізів рук і ніг. |
|  | Рівень звукової потужності Lwa вказано в децибелах (дБ). |
|  | Остерігайтеся предметів, що викидаються; зберігайте безпечну відстань та не допускайте до робочої зони сторонніх людей. |
|  | Не очищайте зону скошування, коли газонокосарка запущена. |
|  | Тримайте обладнання подалі від оточуючих. Утримуйте сторонніх від місця роботи. |
|  | Перед використанням переконайтеся, що всі компоненти надійно закріплені. |
|  | Не використовуйте газонокосарку на надмірно крутих схилах. |
|  | Перед технічним обслуговуванням і під час нього двигун має бути вимкнений, а ковпачок свічки запалювання знятий. |
|  | Не торкайтеся. Гаряча поверхня може спричинити опіки пальців або долонь. |
|  | Не використовуйте під час дощу або не залишайте її на вулиці під час дощу. |

КОНСТРУКЦІЯ, ЗОВНІШНІЙ ВИГЛЯД

3



ВАЖЛИВО!



Виробник залишає за собою право на внесення змін до комплектації, дизайну та конструкції виробів. Зображення в інструкції схематичні і можуть відрізнятися від реальних вузлів та написів на виробі.

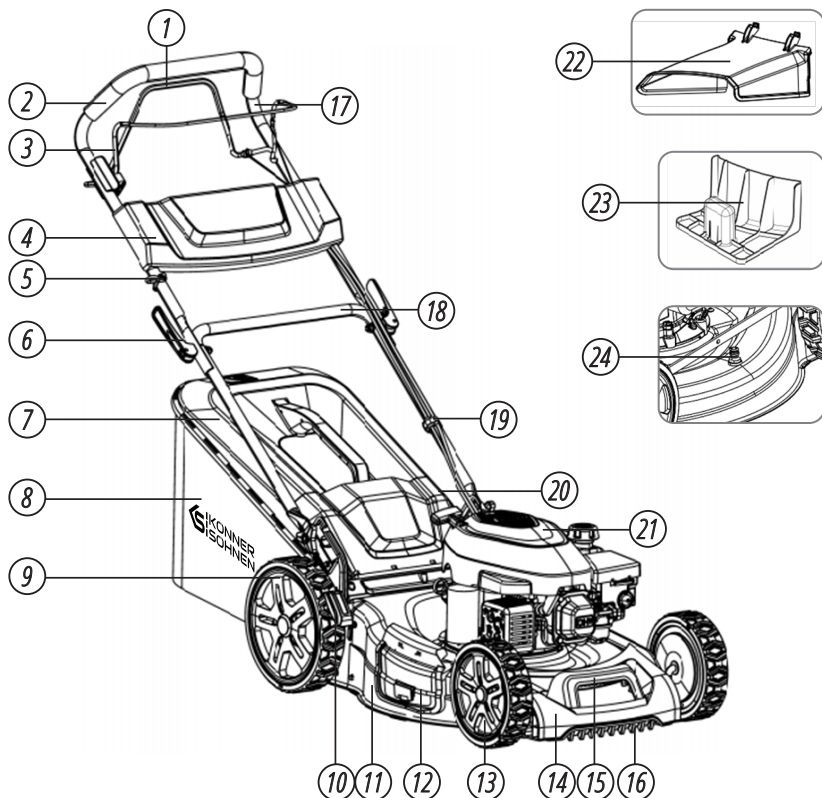

- | | | |
|----------------------------------|-------------------------------|---------------------------|
| 1. Ручка приводу | 9. Заднє колесо | 17. Верхня рукоятка |
| 2. Губчаста рукоятка | 10. Ручка регулювання висоти | 18. Нижня рукоятка |
| 3. Гальмівний важіль | 11. Корпус (дека) | 19. Фіксатор кабелю |
| 4. Панель рукоятки (опціонально) | 12. Бокова кришка викиду | 20. Задня кришка |
| 5. Направляюча троса стартера | 13. Переднє колесо | 21. Двигун |
| 6. Швидкий фіксатор | 14. Передня кришка | 22. Жолоб бічного викиду |
| 7. Верхня частина травозбірника | 15. Ручка для транспортування | 23. Мульчувальна заглушка |
| 8. Нижня частина травозбірника | 16. Гребінь для трави | 24. Під'єднання води |

КОМПЛЕКТАЦІЯ

1. Газонокосарка – 1 шт.
2. Травозбірник – 1 шт.
3. Жолоб бокового викиду – 1 шт.
4. Мульчувальна заглушка – 1 шт.
5. Верхня рукоятка – 1 шт.
6. Нижня рукоятка – 1 шт.
7. Панель рукоятки – 1 шт.
8. Ручка швидкого фіксатора – 2 шт.

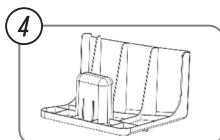
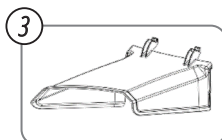
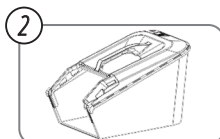
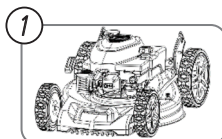

9. Трикутна фіксуюча гайка – 2 шт.
10. Самонарізний гвинт M8 × 35 – 2 шт.
11. Самонарізний гвинт M8 × 26 – 2 шт.
12. Гайка M8 – 2 шт.
13. Самонарізний гвинт ST4.8×16 – 2 шт.
14. Шайба Ø8 – 2 шт.
15. Шайба Ø6 – 2 шт.
16. Фіксатор кабелю – 1 шт.
17. Інструкція – 1 шт.
18. Набір інструментів – 1 шт.

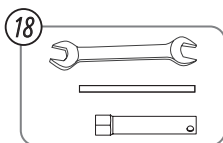
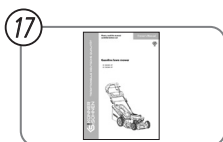
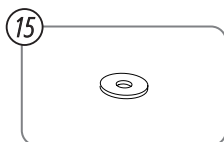
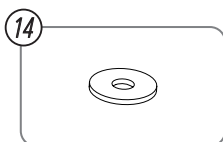
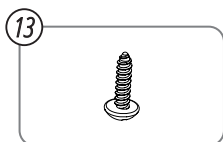
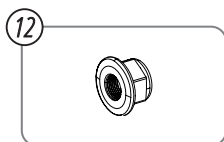
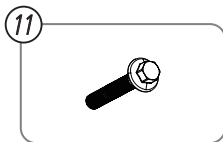
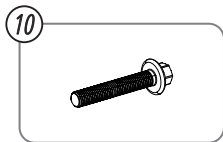
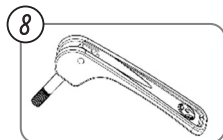
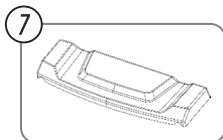
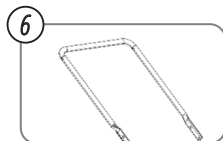
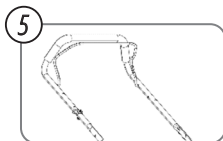
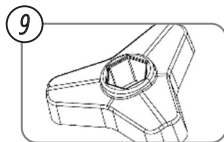

КОНСТРУКЦІЯ, ЗОВНІШНІЙ ВИГЛЯД ДВИГУНА

1. Ручка стартера
2. Гальмівний важіль
3. Щуп/Трубка для заливання масла
4. Глушник
5. Свічка запалювання
6. Ручний паливний насос
7. Корпус повітряного фільтра
8. Кришка паливного бака
9. Підключення батарейного кабелю, позитивний (при наявності)
10. Підключення батарейного кабелю, негативний (при наявності)
11. Підключення вимикача стартера (при наявності)
12. Реле (при наявності)
13. Двигун електростартера (при наявності)
14. Гальмівний механізм
15. Механізм повітряної заслінки
16. Вимикач двигуна (при наявності)

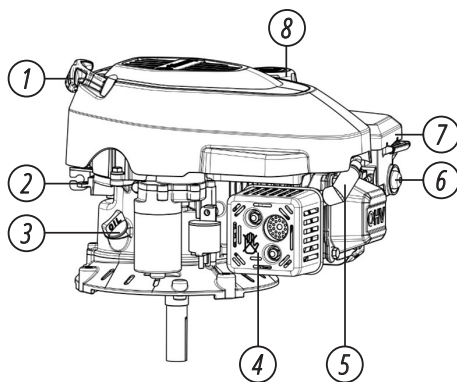

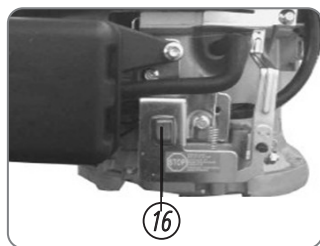
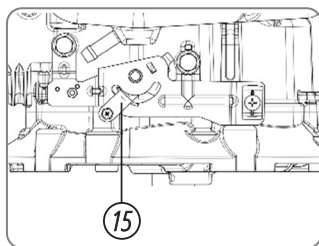
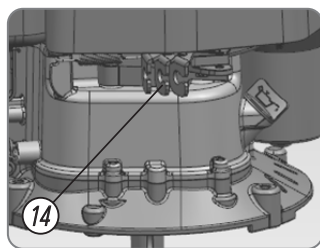
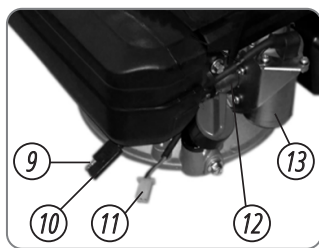

ТЕХНІЧНІ ХАРАКТЕРИСТИКИ

4

| Модель | KS 46LMG-SP | KS 56LMG-SP |
|-------------------------------------|---|------------------------------|
| ХАРАКТЕРИСТИКИ ДВИГУНА* | | |
| Максимальна потужність | 3.8 кВт / 5.2 к. с. | 4.4 кВт / 6.0 к. с. |
| Тип двигуна | бензиновий 1-циліндровий, 4-тактний, з повітряним охолодженням | |
| Модель двигуна | SRV180 | SRV225 |
| Об'єм двигуна | 180 см ³ | 224 см ³ |
| Циліндр | чавунна гільза | чавунна гільза |
| Діаметр циліндра | 70 мм | 70 мм |
| Хід поршня | 47 мм | 58 мм |
| Ємність паливного баку | 1 л | 1.2 л |
| Ємність масляного картера | 0.4 л | 0.45 л |
| Тип запуску | ручний | ручний |
| ХАРАКТЕРИСТИКИ ГАЗОНОКОСАРКИ | | |
| Ширина скошування | 460 мм | 560 мм |
| Висота скошування | 25-75 мм, 7 позицій | 25-75 мм, 7 позицій |
| Тип приводу | самоходна | самоходна |
| Швидкість руху | 3.6 км/год | 3.6 км/год |
| Кошик для трави | 65 л | 65 л |
| Рівень шуму | 96 дБ | 98 дБ |
| Функції | задній збір трави, бічний викид, мульчування, самоочищення, самоходна, задній викид, збір листя | |
| Діаметр колес | передні 203 мм, задні 252 мм | передні 203 мм, задні 252 мм |
| Робоча температура | від 5 °C до 40 °C | від 5 °C до 40 °C |
| Розміри бруто (Д×Ш×В) | 780×550×440 мм | 870×600×480 мм |
| Вага бруто | 30.2 кг | 35.4 кг |

*Потужність двигуна зменшується на 3,5% для кожних 1000 футів (300 метрів) над рівнем моря та на 1% для кожних 5,6 °C вище 25 °C. Двигун буде працювати задовільно під кутом 10°. Ознайомтеся з інструкцією оператора обладнання для визначення безпечних допустимих меж експлуатації на схилах. Рекомендуємо звертатися до нашого авторизованого дилера для всього технічного обслуговування та ремонту двигуна і його частин. Використовуйте лише оригінальні запчастини.

ІНСТРУКЦІЯ МОНТАЖУ

5

ІНСТРУКЦІЯ З РОЗПАКУВАННЯ

- Установлення має бути виконане перед використанням газонокосарки.
- Розпакуйте та дістаньте всі деталі, перевірте їх відповідно до пакувального списку.
- Ретельно перевірте деталі. Переконайтеся, що під час транспортування не було пошкоджень.
- Якщо якісь деталі відсутні або пошкоджені, не використовуйте продукт і зверніться до дилера.

ВСТАНОВЛЕННЯ РУКОЯТКИ

1. Дістаньте нижню рукоятку; попередньо встановіть ізолювальну пластину на ліве та праве місця кріплення рукоятки окремо. Вирівняйте все та затягніть двома болтами M8×35 разом із трикутною фіксуючою гайкою (Мал. 1). (Увага: замініть болти M8×35 на болти M8×26 для моделі з ручним штовханням і не встановлюйте ізолювальну пластину.)

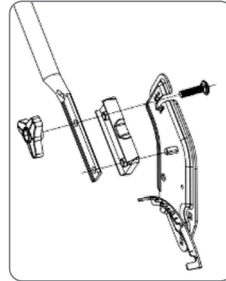

Мал. 1

2. Установіть верхню рукоятку на нижню.

Протягніть болт швидкого фіксатора через плоску шайбу Ø8, потім з'єднайте верхню та нижню рукоятки й затягніть їх до певного ступеня гайкою M8 (Мал. 2).

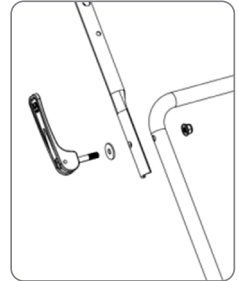

Мал. 2

ВСТАНОВЛЕННЯ ПАНЕЛІ РУКОЯТКИ (ОПЦІОНАЛЬНО)

Установіть панель рукоятки на верхню рукоятку та закріпіть двома самонарізними гвинтами ST4.8×16 із двома шайбами Ø6 (Мал. 3).

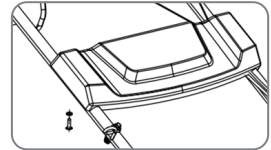

Мал. 3

ВСТАНОВЛЕННЯ КРИШКИ БОКОВОГО ЖОЛОБА ВИКИДУ

Підніміть фіксатор кришки бокового викиду, підніміть кришку бокового викиду (Мал. 4) та навісьте перевернутий жолоб бокового викиду на шпindel. Опустіть кришку бокового викиду та добре зафіксуйте жолоб (Мал. 5).

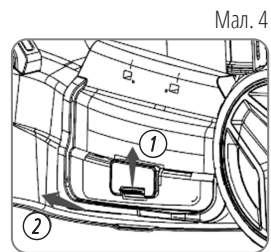

Мал. 4

ВСТАНОВЛЕННЯ ТА ЗНЯТТЯ ТРАВОЗБІРНИКА (Мал. 6)

Встановлення (тільки при вимкненому двигуні)

1. Підніміть задню кришку та зачепіть рамку травозбірника за корпус, як показано.
2. Опустіть задню кришку, щоб зафіксувати травозбірник.

Зняття (тільки при вимкненому двигуні)

1. Підніміть задню кришку, візьміться за ручку травозбірника та зніміть його.
2. Опустіть задню кришку.
3. Коли травозбірник знято, підніміть його через рукоятки або витягніть ззаду газонокосарки під рукояткою.

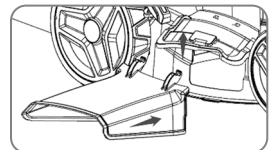

Мал. 5

**УВАГА!**

Не працюйте газонокосаркою під час встановлення або зняття травозбірника. Переконайтеся, що обруч травозбірника добре закріплений, а задня кришка правильно прилягає зверху травозбірника.

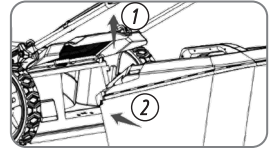

Мал. 6

**УВАГА!**

За нормального використання травозбірник може зношуватися. Щоб зменшити ризик травм, часто перевіряйте травозбірник і замінійте його у разі зносу або пошкодження.

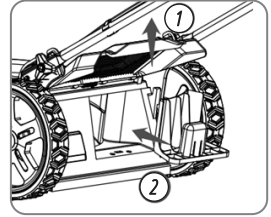

Мал. 7

УСТАНОВЛЕННЯ МУЛЬЧУВАЛЬНОЇ ЗАГЛУШКИ (Мал. 7)

(При вимкненому двигуні)

1. Підніміть задню кришку; установіть мульчувальну заглушку в задній отвір викиду та зафіксуйте.
2. Опустіть задню кришку.

ПЕРЕДЕКСПЛУАТАЦІЙНІ ПЕРЕВІРКИ

6

ПЕРЕВІРТЕ ЗАХИСНІ ЗАСОБИ

Обов'язково носіть захисний одяг. Довгі штани та захист для очей можуть зменшити ризик травм від предметів, що відлітають. Носіть взуття, яке захищає ноги та не дає ковзати під час косіння на схилах або нерівній місцевості.

ПЕРЕВІРТЕ ГАЗОН

Для вашої безпеки та безпеки інших завжди перевіряйте територію перед скошуванням.

Будь-який предмет, який може бути підхоплений ножем і відкинтий, становить потенційну небезпеку для вас та інших. Шукайте каміння, палки, кістки та дріт. Видаліть їх із зони скошування.

Перевірте довжину та стан трави, щоб знати, яку висоту різання та швидкість скошування застосовувати. Уникайте косіння мокрої трави. Мокра трава засмічує деку, утворює грудки на газоні та погіршує зчеплення, збільшуючи ризик втрати рівноваги.

ПЕРЕВІРТЕ НАЯВНІСТЬ ЛЮДЕЙ ТА ТВАРИН

Люди та тварини поблизу зони скошування можуть потрапити на ваш шлях або в місце, де їх можуть уразити відкинуті предмети. Приберіть з робочої зони людей і тварин, особливо дітей. Їхня безпека — ваша відповідальність.

ПЕРЕВІРТЕ ГАЗОНОКОСАРКУ

Рівень оливи:

Перевіряйте рівень оливи при зупиненому двигуні та встановленій на рівню поверхню газонокосарці.

1. Зніміть кришку маслянозаливного отвору/щуп і протріть його.
2. Якщо рівень оливи нижче мінімальної позначки, додайте рекомендовану оливу до верхньої позначки.
3. Надійно встановіть щуп на місце.

**УВАГА!**

Експлуатація газонокосарки при низькому рівні оливи спричинить пошкодження газонокосарки, і це не покривається гарантією.

Рівень палива:

Заправляйте в добре провітрюваному місці перед запуском двигуна. Якщо двигун працював, дайте йому охолонути.

Зніміть кришку паливного бака і перевірте рівень палива. Заправте бак, якщо рівень палива низький.

Заправляйте бак приблизно на 1,5 дюйма (38 мм) нижче від верхньої кромки горловини, щоб забезпечити розширення пального. Заправляйте обережно, щоб уникнути проливання палива. У разі проливання пального зачекайте, доки воно не випарується, перед запуском двигуна.

Не переповнюйте; паливо не повинно бути вище верхньої позначки. Після заправки надійно закрутіть кришку паливного бака.



ПРИМІТКА



Паливо може пошкодити фарбу та пластик. Будьте обережні, щоб не пролити паливо під час заправки бака. Пошкодження, спричинені пролитим паливом, не покриваються гарантією.

Рекомендації щодо палива:

Використовуйте лише неетильований бензин з октановим числом 90-95, що містить не більше 10% етанолу.

Цей двигун сертифікований для роботи на неетильованому бензині. Неетильований бензин утворює менше відкладень у двигуні та на свічці запалювання й подовжує строк служби вихлопної системи.

Ніколи не використовуйте застарілий або забруднений бензин чи суміш оливи з бензином. Уникайте потрапляння бруду або води в паливний бак.

Іноді під час роботи на великих навантаженнях ви можете чути легке «детонування» або «дзвін» (металевий стукіт). Це не є причиною для занепокоєння. Якщо детонування або дзвін з'являється на сталих обертах двигуна при нормальному навантаженні — змініть марку бензину. Якщо детонування або дзвін продовжується, зверніться до сервісного дилера.



ПРИМІТКА



Робота двигуна при постійному детонуванні або дзвоні може спричинити пошкодження двигуна. Робота двигуна при постійному детонуванні або дзвоні є неправильним використанням, і гарантія не покриває пошкодження деталей, спричинені неправильним використанням.



УВАГА!



Бензин є високозаймистим та вибухонебезпечним. Тримайтеся подалі від диму, іскор та відкритого вогню під час роботи з паливом.

Повітряний фільтр:

Переконайтеся, що повітряні фільтри чисті та в належному стані. Забруднений фільтр обмежує потік повітря до карбюратора, знижуючи продуктивність двигуна.

Зніміть кришку повітряного фільтра та перевірте, чи фільтр не пошкоджений або забруднений.

- Замініть у разі пошкодження; очистіть і висушіть у разі забруднення.
- Забороняється працювати газонокосаркою без повітряного фільтра.



УВАГА!



Робота газонокосарки без повітряного фільтра спричинить її пошкодження та не покривається гарантією.

Ніж:

Перед кожним використанням перевіряйте ніж на пошкодження або надмірний знос (Мал. 8).

- Перевірте, чи немає на ножі тріщин, вигинів або надмірного зносу. За потреби замініть його.
- Перевірте, чи не послаблений ніж. Затягніть його з моментом 40 Н·м.

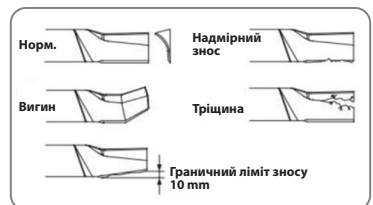

Мал. 8



УВАГА!



- Щоб уникнути серйозних травм під час перевірки стану та обслуговування ножа, від'єднайте ковпачок свічки запалювання, щоб запобігти випадковому запуску, і надягніть міцні рукавиці для захисту рук від ножа.
- Ніколи не працюйте газонокосаркою з зношеним, пошкодженим, тріснутим або деформованим ножом. Частина ножа, що можуть відірватися і бути викинутими назовні, можуть спричинити серйозні тілесні ушкодження.
- Знос ножа збільшується при роботі на піщаному ґрунті. Перевіряйте ніж частіше, якщо газонокосарку використовують у таких умовах.
- Тупий ніж можна заточити, але зношений, зігнутий, тріснутий або іншим чином пошкоджений ніж необхідно замінити. Зношений або пошкоджений ніж може зламатися, спричинивши викидання уламків ножа з газонокосарки.
- Коли ніж потребує заточування або заміни, віднесіть газонокосарку до сервісного дилера або, якщо маєте динамометричний ключ та інші необхідні інструменти, можете зняти та встановити ніж самостійно.



ПРИМІТКА



Запустіть машину й спостерігайте за ножом. Якщо виникає ненормальна вібрація, негайно припиніть роботу, своєчасно перевірте та за потреби зверніться до сервісного центру.

Задня кришка, бокова кришка (опціонально)

Перевірте, чи не тріснулі або пошкоджені задня кришка та бокова кришка викиду, і замініть їх у разі потреби.



УВАГА!



Заборонено працювати газонокосаркою без задньої кришки та бокової кришки, інакше це може спричинити травми.

Травозбірник

Газонокосарка працює як пилосос: вона продуває повітря крізь мішок, який затримує скошену траву. Завжди спорожняйте травозбірник до того, як він заповниться до межі своєї місткості. Ефективність збирання зменшується, коли травозбірник заповнений приблизно на 90%. Крім того, мішок легше спорожнювати, коли він не переповнений.

Огляд

Оглядайте травозбірник перед використанням. Перевіряйте наявність дірок, розривів і надмірного зносу.

Під час нормального використання травозбірник зношується і з часом потребуватиме заміни.

Кріплення

Перевірте, чи всі кріплення (болти, гайки) на місці й не послаблені; за потреби замініть і затягніть їх.

Висота скошування

Перевірте налаштування висоти скошування деки.

Щоб відрегулювати висоту скошування, потягніть важіль регулювання до колеса та перемістіть його в інший проріз.

Якщо ви не впевнені, яку висоту вибрати, почніть із високого положення та перевірте вигляд газону після скошування невеликої ділянки. Потім, за потреби, відрегулюйте висоту.



УВАГА!



Зупиняйте двигун під час регулювання висоти скошування!

Запобіжні заходи:

- Перед першим використанням газонокосарки, будь ласка, ознайомтеся з ІНСТРУКЦІЯМИ БЕЗПЕКИ та ПРАКТИКАМИ БЕЗПЕЧНОГО СКОШУВАННЯ.
- Навіть якщо ви користувалися іншими газонокосарками, приділіть час ознайомленню з принципом роботи цієї моделі та потренуйтеся в безпечній зоні, доки не наберетеся необхідних навичок.
- Для вашої безпеки уникайте запуску або роботи двигуна в закритому приміщенні, наприклад у гаражі.



УВАГА - НЕБЕЗПЕЧНО!



Вихлопні гази вашої газонокосарки містять отруйний чадний газ, який швидко накопичується в закритому просторі та може спричинити отруєння або смерть.

ВИКОРИСТАННЯ ОРГАНІВ КЕРУВАННЯ ПІД ЧАС СКОШУВАННЯ

Мал. 9

Гальмівний важіль

Гальмівний важіль з'єднує гальмо маховика з вимикачем запалювання. Притисніть гальмівний важіль до рукоятки перед запуском двигуна (Мал. 10). Відпустіть гальмівний важіль, щоб зупинити двигун (Мал. 9).

Якщо гальмівний важіль відпущений, стартерний шнур не витягуватиметься через спрацювання гальма маховика.

Постійне утримування гальмівного важеля та рукоятки забезпечує роботу двигуна і обертання ножа. Після відпускання гальмівного важеля двигун зупиниться, а ножі припинять обертання.

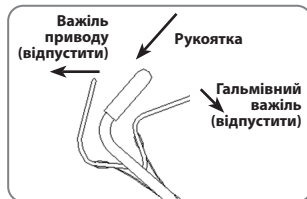

УВАГА!



Якщо вам потрібно відійти під час роботи, слід відпустити гальмівний важіль, щоб зупинити двигун.

Важіль приводу (опціонально)

Мал. 10

Важіль приводу керує зчепленням шестерень у коробці передач через троси важеля, вмикаючи та вимикаючи привід для руху або зупинки задніх коліс.

Притисніть важіль приводу — газонокосарка рухатиметься вперед (Мал. 10). Відпустіть важіль приводу — газонокосарка припинить рух (Мал. 9).

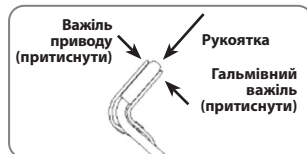

УВАГА!



- Відпустіть важіль приводу перед запуском двигуна. Якщо тримати важіль приводу, газонокосарка почне рухатися вперед під час потягування стартового шнура.
- Під час керування важелем приводу тримайте його або повністю відпущеним, або повністю натисnutим. Дії повинні бути швидкими та безперервними.
- Якщо ви обираєте роботу газонокосарки в режимі самоходу, просто утримуйте важіль приводу. Це збільшує строк служби зчеплення.

Регулювання висоти скошування (Мал. 11)

Регулюючи різні положення регульованої рукоятки, можна змінити висоту шасі газонокосарки, що дозволяє змінювати висоту скошування.

Щоб підвищити висоту скошування, перемістіть регульовану рукоятку назад;
Щоб знизити висоту скошування, перемістіть регульовану рукоятку вперед.

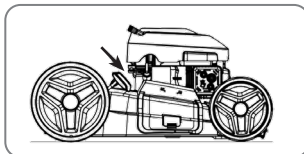

Зменшити висоту скошування

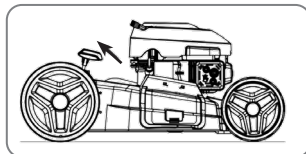

Збільшити висоту скошування

Мал. 11

ЗАПУСК

Запуск двигуна (Мал. 12, Мал. 13)

1. Відпустіть важіль приводу (опціонально). Якщо тримати важіль приводу під час запуску двигуна, газонокосарка почне рухатися вперед.
2. Натисніть на паливний насос, щоб паливо потрапило в карбюратор. Станьте у робочу позицію позаду рукоятки газонокосарки, утримуйте гальмівний важіль разом із рукояткою.
3. Злегка потягніть стартовий шнур, і коли відчуєте опір, швидко потягніть шнур у напрямку, показаному на зображенні. Повільно поверніть стартовий шнур назад і покладіть рукоятку стартера на фіксатор.

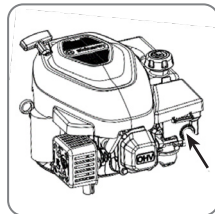

Мал. 12

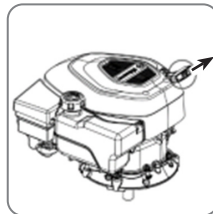

Мал. 13

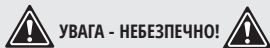

УВАГА - НЕБЕЗПЕЧНО!

- Тримайте руки та ноги подалі від шасі під час запуску двигуна та під час роботи.
- Постійно утримуйте гальмівний важіль і рукоятку (тримайте гальмівний важіль притиснутим), щоб двигун не зупинився.
- Ніж обертається під час запуску двигуна.
- Запустити двигун легше на місці без трави або з низькою травою, оскільки ніж може обертається вільно.

ЗУПИНКА ДВИГУНА

Аварійна зупинка

Відпустіть важіль приводу та гальмівний важіль.

Звичайна зупинка двигуна

1. Відпустіть важіль приводу.
2. Відпустіть гальмівний важіль.

БЕЗПЕЧНІ ПРАКТИКИ СКОШУВАННЯ

Для вашої безпеки тримайте всі чотири колеса на землі та будьте обережні, щоб не втратити опору та контроль над газонокосаркою. Міцно тримайтеся за рукоятку та крокуйте за газонокосаркою, ніколи не біжіть. Будьте дуже обережні під час косіння нерівної поверхні. Якщо газонокосарка застрягла, не штовхайте та не вибивайте її ногою.



УВАГА!



- Ніж є гострим і обертається на високій швидкості.
- Лезо, що обертається, може спричинити тяжкі порізи та навіть ампутацію пальців рук або ніг. Носіть захисне взуття.
- Тримайте руки й ноги подалі від деки під час роботи двигуна.
- Зупиняйте двигун перед виконанням будь-якого регулювання, огляду чи технічного обслуговування.

СХИЛИ (Мал. 14)

Косіть упоперек схилів, а не вгору чи вниз. Уникайте крутих схилів (понад 10°) і будьте обережні при зміні напрямку.

Косіння на схилі, коли трава волога або мокра, може спричинити ковзання, падіння та втрату контролю над газонокосаркою.

Перешкоди

Використовуйте бік газонокосарки, щоб косити близько до великих перешкод, таких як паркани або стіни.

Обходьте газонокосаркою перешкоди для кращого контролю напрямку. Будьте обережні під час косіння над об'єктами, вбудованими в газон, такими як розпилувачі, бруківка, бордюри тощо. Уникайте всього, що виступає над поверхнею газону.

Якщо ніж вдариться об предмет або газонокосарка почне вібрувати, негайно зупиніть двигун, зніміть ковпачок свічки запалювання та перевірте наявність пошкоджень. Удар об предмет може пошкодити ніж, зігнути колінчастий вал та/або зламати деку чи інші компоненти. Вібрація зазвичай свідчить про серйозну несправність.

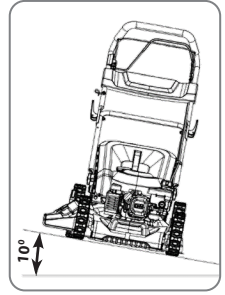

Мал. 14

**УВАГА!**

- **Зношений, зігнутий або пошкоджений ніж може зламатись.**
- **Відкинуті предмети можуть спричинити серйозні травми.**
- **Регулярно оглядайте ніж і не працюйте газонокосаркою зі зношеним або пошкодженим ножом.**
- **Гарантія не покриває деталі, пошкоджені внаслідок потрапляння ножа на сторонній предмет.**

Гравій і сипучі предмети

Гравій, дрібне каміння та декоративні матеріали можуть бути підхоплені газонокосаркою та відкинуті на значну відстань із силою, достатньою для спричинення серйозних травм та/або пошкодження майна. Найкращий спосіб запобігти можливим травмам від відкинутих предметів — відпустити важіль гальма маховика, щоб зупинити ніж перед входом у зони з гравієм, камінням або декоративними матеріалами.

Висота скошування

Проконсультуйтеся з місцевим розсадником або центром догляду за газонами щодо рекомендацій по висоті скошування та порад щодо конкретних типів трав і умов вирощування у вашому регіоні.

Якщо придивитися уважно, більшість трави має стебла та листя. Якщо зрізати листя занадто низько, газон буде «виголений».

Дайте траві відновитися між скошуваннями. Газонокосарка працюватиме краще, а газон матиме кращий вигляд.

Якщо трава стала занадто високою, скошіть її один раз на найвищому рівні висоти скошування, а потім повторіть скошування через 2–3 дні. Не зрізайте більше ніж третину висоти трави за одне скошування, інакше можуть з'явитися бурі ділянки.

Гравій і сипучі предмети (Мал. 15)

Для рівного зрізу перекривайте кожну смугу скошування приблизно на 5–10 см. Якщо трава дуже висока або густа, збільшіть перекриття та зменшіть ширину смуги скошування.

Швидкість обертання ножа

Ніж має обертатися дуже швидко для якісного скошування. Завжди використовуйте режим дроселя HIGH і підтримуйте максимальні оберти двигуна. Якщо оберти двигуна падають, це може означати, що двигун перевантажений через спробу ножа зрізати надто багато трави. Косіть у вужчу смугу, рухайте газонокосарку повільніше або збільшіть висоту скошування.

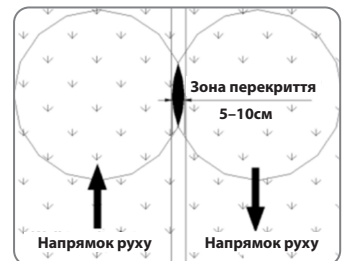

Мал. 15

Гострота ножа

Гострий ніж зрізає траву чисто. Тупий ніж рве траву, залишаючи подрібнені кінчики, які буріють. Коли ніж перестає різати чисто, його слід заточити або замінити.

Суха трава

Якщо ґрунт надто сухий, під час косіння здійматиметься багато пилу. Крім того, що працювати в таких умовах неприємно, надмірний пил засмітить карбюратор і повітряний фільтр. Якщо пил є проблемою, полийте газон за день до косіння. Косіть тоді, коли трава суха на дотик, але ґрунт усе ще вологий.

Мокра трава

Мокра трава слизька й може спричинити втрату рівноваги. Крім того, мокрі травинки забиватимуть деку та збиратимуться грудками на газоні. Завжди чекайте, поки мокра трава висохне, перш ніж косити.

Опале листя

Якщо газонокосарка оснащена травозбірником, її можна використовувати для збирання опалого листя. Якщо ви використовуєте газонокосарку для збирання великої кількості листя, а не для скошування, встановіть важіль регулювання висоти на найвище положення.

Якщо ви хочете подрібнити опале листя та залишити його в газоні, не допускайте надто товстого шару листя перед початком роботи. Для найкращих результатів починайте мульчувати, коли крізь листя все ще видно траву. У місцях, де листя повністю покриває траву, спочатку згрібайте його граблями або використовуйте травозбірник, щоб газонокосарка могла зібрати листя.

Забита дека

Перед очищенням забитої дека зупиніть двигун і переведіть паливний кран у положення «OFF» (при наявності). Зніміть ковпачок свічки запалювання та підніміть передню частину газонокосарки вертикально вгору або нахиліть газонокосарку так, щоб бік карбюратора був зверху. Очищайте деку палицею, а не руками.

ОБСЛУГОВУВАННЯ**8****УВАГА!**

- Щоб запобігти випадковому запуску, перед виконанням технічного обслуговування необхідно зняти ковпачок свічки запалювання.
- Виконуйте технічне обслуговування відповідно до розділів перевірки в цьому посібнику та вимог графіка технічного обслуговування.

Щоб забезпечити належний догляд за газонокосаркою, зверніть увагу на наведені нижче матеріали, зокрема графік технічного обслуговування, процедури щоденної перевірки та прості операції з обслуговування, які можна виконувати за допомогою звичайних ручних інструментів.

Коли виконання технічного обслуговування є складним або для нього потрібні спеціальні інструменти, його повинні виконувати професійні техніки або сервісні центри. Графік технічного обслуговування розрахований на нормальні умови роботи. Якщо газонокосарка працює ненормально, наприклад при перевантаженні, зверніться до продавця.

**ПРИМІТКА**

У цьому посібнику неможливо перерахувати всі потенційні небезпеки під час технічного обслуговування. Ваші компетенції щодо виконання технічних робіт визначаються вами самостійно.

Попередження з техніки безпеки:

Переконайтеся, що двигун вимкнено перед початком технічного обслуговування або ремонту. Такий захід дозволяє усунути серйозні потенційні ризики:

- Чадний газ, що виділяється двигуном, є токсичним (перед роботою забезпечте хорошу вентиляцію).
- Гарячі частини можуть спричинити опіки (двигун і вихлопну систему можна торкатися лише після охолодження).
- Рухомі частини можуть спричинити травми (без спеціальної вказівки заборонено запускати двигун).
- Перед початком роботи прочитайте цей посібник, щоб переконатися, що ви маєте необхідні технічні навички та відповідні інструменти.
- Будьте обережні, якщо поблизу робочої зони є бензин, щоб зменшити ризик пожежі або вибуху. Використовуйте вогнестійкі розчинники для очищення деталей. Тримайте деталі, забруднені мастилом, подалі від запалених сигарет, іскор, відкритого вогню тощо.



УВАГА!



- **Авторизований сервісний центр краще знайомий із вашою газонокосаркою та має повний комплект обладнання для її технічного обслуговування та ремонту.**
- **Щоб забезпечити найкращу якість, безпеку та надійність, використовуйте оригінальні заводські запчастини. Використання неякісних замінників призведе до пошкодження газонокосарки та не покриватиметься гарантією.**

РЕКОМЕНДОВАНИЙ ГРАФІК ТЕХНІЧНОГО ОБСЛУГОВУВАННЯ

| Вузол | Дія | Перед початком роботи | Перші 5 годин роботи | Кожні 8 годин роботи або щодня | Перший місяць або через 10 годин | Кожні 25 годин роботи або щорічно | Кожні 6 місяців або через 50 годин | Кожен рік або через 100 годин | |
|--|----------------------------------|---|----------------------|--------------------------------|----------------------------------|-----------------------------------|------------------------------------|-------------------------------|--|
| Моторна олива | Перевірка рівня | ☑ | | ☑ | | | | | |
| | Заміна | | ☑ | | ☑ | ☑ ^{*3} | ☑ | | |
| Повітряний фільтр | Перевірка | ☑ | | | | | | | |
| | Чистка | | | | | ☑ | | | |
| | Заміна | Кожен рік або при пошкодженні | | | | | | | |
| Область навколо глушника та елементів управління | Чистка | | | ☑ | | | | | |
| Глушник та іскрогасник (якщо встановлений) | Перевірка | | | | | | ☑ | | |
| Система повітряного охолодження | Чистка | | | | | | | ☑ | |
| Гальмівна колодка маховика | Перевірити-відрегулювати | | | | | | ☑ ^{*2} | | |
| Свічка запалювання | Перевірити-відрегулювати | | | | | | ☑ | | |
| | Заміна | | | | | | | ☑ | |
| Зазор клапанів | Перевірити-відрегулювати | | | | | | | ☑ ^{*2} | |
| Камера згоряння | Чистка | | | | | | | ☑ ^{*2} | |
| Паливний бак | Перевірка рівня | ☑ | | | | | | | |
| | Чистка | | | | | | | ☑ ^{*2} | |
| Паливна трубка | Перевірка | Кожні 2 роки (замінити за потреби) (x2) | | | | | | | |
| Затягнення болта ножа | Перевірка | ☑ | | | | | | | |
| Травозбірник Перевірка-очищення G G 21 (застосовний тип) | Перевірка/ Чистка | ☑ | | | | | | | |
| Трос дросельної заслінки | Перевірити-відрегулювати | | | | | | | ☑ ^{*2} | |
| Передача / Привід ходи | Змащувальний мастильний матеріал | | | | | | | ☑ ^{*2} | |

Примітка:

- (*1) Обслуговуйте частіше при використанні у запилених умовах.
- (*2) Ці елементи повинні обслуговуватися у сервісному центрі, якщо у вас немає відповідних інструментів і достатніх технічних навичок. Для процедур обслуговування зверніться до сервісного мануалу.
- (*3) Змінюйте моторне масло кожні 25 годин роботи при великому навантаженні або високій температурі навколишнього середовища.
- (*4) Для комерційного використання ведіть облік мотогодин, щоб визначити правильні інтервали технічного обслуговування.



ПРИМІТКА

**Робота двигуна з низьким рівнем масла може спричинити його пошкодження.**

Олива є основним фактором, що впливає на продуктивність і термін служби. Ми рекомендуємо використовувати сертифіковані оливи для 4-тактних двигунів для найкращої роботи. Інші високоякісні миючі мастила прийнятні, якщо вони класифіковані для сервісу SF, SG, SH, SJ або вище. Не використовуйте спеціальні присадки. Моторні оливи з іншою в'язкістю, ніж вказана в таблиці, можуть бути використані тільки якщо середня температура повітря в вашому регіоні не виходить за межі зазначеного температурного діапазону.

При зниженні рівня оливи, її необхідно додати для забезпечення правильної роботи. Перевіряти рівень оливи необхідно згідно графіку технічного обслуговування.

ЗАМІНА МОТОРНОГО МАСЛА:

Зливайте відпрацьоване масло, поки двигун теплий. Тепле масло зливається швидко та повністю.

1. Протріть місце заливної горловини та зніміть кришку/щуп.
2. Поставте відповідну ємність поруч із газонокосаркою для збору відпрацьованого масла, потім нахиліть газонокосарку на правий бік. Відпрацьоване масло стікатиме через заливну горловину. Дочекайтеся повного зливання. Можна також використовувати масло відсмоктуючі пристрої.

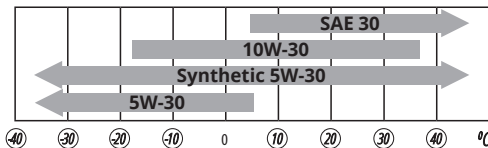

* (4 °C) використання SAE 30 призведе до утрудненого запуску.

** (27 °C) використання 10W-30 може спричинити підвищену витрату мастила. Перевіряйте рівень мастила частіше.



ПРИМІТКА



Будь ласка, утилізуйте відпрацьоване моторне масло та ємності таким чином, щоб це не шкодило довкіллю. Рекомендуємо помістити його в герметичну ємність і передати до місцевого пункту переробки або сервісної станції для утилізації. Не викидайте його у сміття, не виливайте на землю або в каналізацію.

3. Додайте моторне масло у потрібній кількості, уникаючи розливання.



ПРИМІТКА



Використання немийного (недетергентного) масла може скоротити строк служби двигуна, а використання двотактного масла може пошкодити двигун.

4. Після заміни моторного масла, перед запуском двигуна, перевірте рівень масла, встановивши газонокосарку на рівну поверхню:
 - a). Протріть щуп насухо.
 - b). Вставте та вийміть щуп, не закручуючи його в заливну горловину. Перевірте рівень масла за позначками на щупі.
 - c). Якщо рівень масла низький, долийте масло до верхньої позначки на щупі. Не переливайте. Якщо двигун переповнити, надлишок масла може потрапити в корпус повітряного фільтра та сам фільтр.
 - d). Надійно закрутіть кришку заливної горловини/щуп.

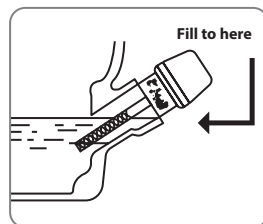
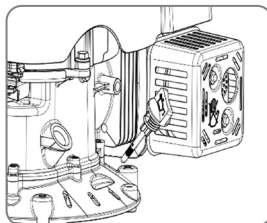

- c). Якщо рівень масла низький, долийте масло до верхньої позначки на щупі. Не переливайте. Якщо двигун переповнити, надлишок масла може потрапити в корпус повітряного фільтра та сам фільтр.
- d). Надійно закрутіть кришку заливної горловини/щуп.



УВАГА!



Не використовувати стисле повітря та розчинники. Повітря під тиском може пошкодити фільтр, а розчинники розчинити його.

Брудний повітряний фільтр обмежує подачу повітря до карбюратора, знижуючи продуктивність двигуна. Якщо ви працюєте в дуже запилених умовах, очищайте повітряний фільтр частіше, ніж зазначено у графіку техобслуговування.

1. Відкрутіть і зніміть гайки (при наявності) повітряного фільтра, потім зніміть кришку фільтра.
2. Вийміть фільтрувальні елементи з корпусу повітряного фільтра, витягніть поролоновий елемент із паперового.
3. Перевірте фільтрувальні елементи на наявність отворів або розривів; замініть їх, якщо вони пошкоджені.
4. Очистіть фільтрувальні елементи.



ПРИМІТКА



Якщо двигун працює без елемента повітряного фільтра або з пошкодженим фільтрувальним елементом, пил потраплятиме в двигун, прискорюючи його зношування. Пошкодження, спричинені такими причинами, не підлягають гарантійному ремонту.

Поролоновий фільтр:

Вимийте з рідким милом у теплій воді, промийте та висушіть, або промийте негорючим розчинником і дайте висохнути. Дайте фільтру просочитися чистим маслом, після чого вижміть надлишки масла. Якщо на поролоні залишиться занадто багато масла, бензиновий двигун може димити під час початкового запуску.

1. Протріть бруд у корпусі повітряного фільтра та на його кришці вологою ганчіркою. Уникайте потрапляння бруду в паливний канал карбюратора.
2. Встановіть повітряний фільтр і кришку повітряного фільтра, натисніть фіксатор, щоб заблокувати кришку.



Паперовий гофрований фільтр:

Для видалення бруду злегка постукайте фільтром по твердій поверхні. У випадку дуже сильного забруднення фільтра замініть його на новий.

ПЕРЕВІРКА РОБОТИ ГАЛЬМІВНОГО ВАЖЕЛЯ

11

Запустіть двигун на відкритому повітрі, відпустіть гальмівний важіль — двигун повинен швидко зупинитися. Якщо цього не відбувається, газонокосарку необхідно передати продавцю або в майстерню для перевірки та ремонту.

ОБСЛУГОВУВАННЯ СВІЧОК ЗАПАЛЮВАННЯ

12

Свічка запалювання має бути цілою, не мати нагару і мати правильний зазор.

1. Від'єднайте ковпачок свічки запалювання та приберіть бруд у цій зоні.
2. Використайте свічковий ключ, щоб відкрутити свічку запалювання.

3. Огляньте свічку: замініть її, якщо електрод зношений або ізолятор тріснутий чи сколений. Рекомендовано використання свічки запалювання F7RTC. Якщо плануєте використовувати свічку повторно — повністю очистіть її.
4. Виміряйте зазор свічки відповідним щупом. Зазор має становити 0,7–0,8 мм. За потреби відкоригуйте зазор, злегка відігнувши бічний електрод.
5. Встановіть свічку запалювання вручну, обережно, щоб уникнути пошкодження різьби.
6. Після посадки свічки затягніть її свічковим ключем, щоб стиснути ущільнювальну шайбу.
7. Встановіть ковпачок свічки запалювання на свічку.

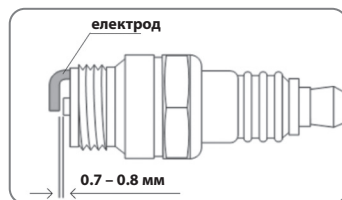

ПРИМІТКА



- Неправильна свічка запалювання може спричинити пошкодження двигуна.
- Для належної роботи свічка запалювання повинна мати правильний зазор і бути без відкладень.
- Під час встановлення старої свічки запалювання після посадки потрібно докрутити її на 1/8–1/4 оберта. Під час встановлення нової свічки слід докрутити її на 1/2 оберта.
- Якщо свічку запалювання не затягнути, двигун перегріється й може бути пошкоджений. Надмірне затягування пошкодить різьбу гнізда свічки.

МОДИФІКАЦІЯ КАРБЮРАТОРА ДЛЯ РОБОТИ НА ВИСОТІ

13

На великій висоті стандартна паливоповітряна суміш буде занадто багатою. Продуктивність знизиться, а витрата пального зросте. Надто багата суміш також забруднить свічку запалювання і ускладнить запуск. Продуктивність на великій висоті можна покращити за допомогою спеціальних модифікацій карбюратора. Якщо ви завжди працюєте газонокосаркою на висоті понад 1500 метрів, доручіть виконання цих модифікацій сервісному дилеру. Навіть після модифікації карбюратора потужність двигуна зменшуватиметься приблизно на 3,5% на кожні 300 метрів підйому. Якщо модифікації карбюратора не виконати, вплив висоти на потужність буде ще більшим.



ПРИМІТКА



Коли карбюратор модифіковано для роботи на великій висоті, паливоповітряна суміш буде занадто збідненою для використання на низькій висоті. Робота на висоті нижче 1500 метрів із модифікованим карбюратором може спричинити перегрів і серйозне пошкодження двигуна. Для роботи на низькій висоті попросіть сервісного дилера повернути карбюратор до заводських налаштувань.

ЗНЯТТЯ ТА ВСТАНОВЛЕННЯ НОЖА

14

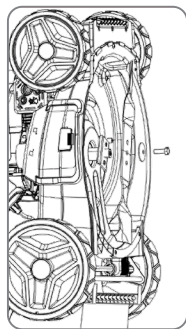

Використовуйте динамометричний ключ для встановлення ножа. Надягайте рукавички для захисту рук. Щоб уникнути дисбалансу інструмента або поганої якості скошування, спричиненої неякісним або затупленим ножом, заточення ножа має виконуватися фахівцем у сервісного дилера. Будь ласка, замінійте ніж лише на оригінальний.

РОЗБИРАННЯ:

1. Вимкніть паливний кран і зніміть ковпачок свічки запалювання.
2. Підніміть передню частину газонокосарки вертикально вгору або нахиліть газонокосарку так, щоб бік карбюратора був зверху.
3. Зафіксуйте ріжучу головку та зніміть болт ножа, тарілчасту шайбу, ніж і посадочне місце ножа.



ПРИМІТКА

**Перед розбиранням зафіксуйте ніж рукою, щоб він не обертався під час демонтажу.****ВСТАНОВЛЕННЯ:**

1. Очистіть ніж і шасі від пилу та залишків трави.
2. Болти ножа послідовно проходять через тарічасту шайбу, ніж і посадочне місце ножа, після чого фіксуються на приводному валу.
3. Зафіксуйте ніж рукою та затягніть гайку ножа динамометричним ключем, щоб запобігти обертанню ріжучої головки під час затягування. Момент затягування болта: 40 Н·м.



ПРИМІТКА

**Болти ножа спеціально призначені для газонокосарок. Якщо їх потрібно замінити, використовувати можна лише оригінальні запчастини. В іншому разі ніж може від'єднатися від газонокосарки та спричинити серйозні травми.**

4. Після встановлення ножа перевірте його на один оберт, щоб перевірити наявність можливих перешкод.

**УВАГА - НЕБЕЗПЕЧНО!****Погнутий або деформований ніж може спричинити серйозні травми.**

Якщо у вас немає динамометричного ключа, будь ласка, зверніться до сервісного центру для затягування болтів кріплення ножа.

ОЧИЩЕННЯ ТА ЗАМІНА ТРАВЗБІРНИКА**15**

Очищення: Промийте мішок садовим шлангом і дайте йому повністю висохнути перед використанням; мокрий мішок швидко забиватиметься.

Заміна: Замість зношеного або пошкодженого мішка використовуйте лише оригінальний мішок або еквівалент.

Зняття: Від'єднайте пластикові краї мішка від рами. Зніміть мішок із рами.

Встановлення мішка: Вставте раму в новий мішок. Зафіксуйте пластикові краї на рамі.

ТРАНСПОРТУВАННЯ/ЗБЕРІГАННЯ**16****ТРАНСПОРТУВАННЯ****Перед завантаженням**

1. Зупиніть двигун (якщо двигун щойно працював, його слід охолодити щонайменше 15 хвилин перед завантаженням у транспортний засіб).

**УВАГА - НЕБЕЗПЕЧНО!****Гарячий двигун і вихлопна система можуть спричинити опіки та підпалити деякі матеріали!**

2. Зніміть ковпачок свічки запалювання.
3. Якщо встановлено травозбірник — зніміть його.

Завантаження та розвантаження

- Якщо відповідного завантажувального трапа немає, двоє людей повинні підняти та зняти газонокосарку з транспортного засобу, утримуючи її горизонтально.
- Розмістіть газонокосарку так, щоб усі чотири колеса стояли на платформі транспортного засобу. Зафіксуйте газонокосарку мотузками або ременями й заблокуйте колеса. Тримайте мотузки або ремені подалі від органів керування, важелів регулювання, тросів і карбюратора.
- Рукоятку можна скласти, щоб газонокосарка займала менше місця.

ЗБЕРІГАННЯ

Підготовка до зберігання

Правильна підготовка до зберігання є необхідною для безвідмовної роботи вашої газонокосарки та збереження її зовнішнього вигляду. Наступні кроки допоможуть запобігти впливу іржі та корозії на роботу й вигляд газонокосарки, а також полегшать запуск двигуна під час наступного використання.

ОЧИЩЕННЯ

Помийте газонокосарку, включаючи нижню частину деки.

Мийте двигун вручну, уникаючи потрапляння води до повітряного фільтра та/або глушника.



ПРИМІТКА



- Використання садового шланга або мийки високого тиску може спричинити потрапляння води у повітряний фільтр. Вода у повітряному фільтрі намочить елементи фільтра і може потрапити до карбюратора або двигуна, що призведе до пошкодження.
- Вода на гарячому двигуні може спричинити пошкодження. Якщо двигун працював, дайте йому охолонути щонайменше 30 хвилин перед миттям.

Дека:

Якщо використовуєте садовий шланг або мийку високого тиску для очищення деки, уникайте потрапляння води на елементи керування та триси, а також у зону повітряного фільтра двигуна або отвір глушника.

Промивання через штуцер для шланга:

Під'єднайте шланг до насадки для очищення та увімкніть подачу води для промивання шасі. Запустіть двигун і дайте ножах попрацювати на нормальній робочій швидкості протягом кількох хвилин (промивайте на траві або в іншому відповідному місці). Не допускайте потрапляння води або змитого сміття у джерело чистої води.

Ручне очищення:

Якщо після промивання залишилися забруднення, очистіть їх пластиковою щіткою або ганчіркою.



УВАГА!



1. Переконайтеся, що перемикач дросельної заслінки вимкнено перед зняттям ковпачка свічки запалювання.
2. Надягайте товсті рукавички, щоб уникнути порізів пальців ножами.
3. Підніміть передню частину газонокосарки вертикально вгору або нахиліть газонокосарку так, щоб бік карбюратора був зверху.
4. Використовуйте пластикову щітку або ганчірку для очищення шасі.

Після очищення:

1. Після очищення від'єднайте шланг і висушіть поверхню газонокосарки.
2. Розташуйте газонокосарку горизонтально на відкритому повітрі та запустіть двигун до досягнення ним нормальної робочої температури, щоб випарувати залишкову вологу.
3. Заглушіть двигун і дайте йому охолонути.
4. Після очищення дайте газонокосарці повністю висохнути. За необхідності відновіть лакофарбове покриття та нанесіть тонкий шар протикорозійного масла на ділянки, що можуть іржавіти. Змастіть триси керування мастилом.

ПАЛЬНЕ

Бензин під час зберігання окислюється і псується. Старий бензин ускладнює запуск двигуна та залишає смолисті відкладення, які засмічують паливну систему. Якщо бензин у вашій косарці зіпсується під час зберігання, може знадобитися очищення або заміна карбюратора та інших елементів паливної системи.

Період, протягом якого бензин може залишатися у паливному баку та карбюраторі без функціональних проблем, залежить від таких факторів, як склад бензину, температура зберігання та ступінь заповнення бака. Повітря в частково заповненому баку пришвидшує псування пального. Дуже висока

температура зберігання також пришвидшує псування. Проблеми з якістю пального можуть з'явитися вже через 30 днів або навіть раніше, якщо бензин був не свіжий на момент заправки.

Гарантія не покриває пошкодження паливної системи або проблеми з роботою двигуна, що є наслідком неналежної підготовки до зберігання.

Проблеми зі зпосованим паливом можна уникнути, зливши бензин із паливного бака та карбюратора або виробити його, дочекавшись доки двигун сам заглохне.

Примітка:

Бензин псується дуже швидко залежно від впливу світла, температури та часу. У найгірших випадках він може зіпсуватися вже за 30 днів.

Використання зіпсованого бензину може серйозно пошкодити двигун (засмічений карбюратор, заклинювання клапанів). Такі пошкодження, спричинені зіпсованим паливом, не підлягають гарантійному ремонту. Щоб цього уникнути, суворо дотримуйтеся таких рекомендацій:

- Використовуйте лише неетилований бензин з октановим числом 90–95, що містить не більше ніж 10% етанолу.
- Використовуйте свіже та чисте пальне.
- Зберігайте бензин у сертифікованій каністрі для пального.
- Якщо передбачається тривале зберігання (понад 30 днів), злийте паливо з паливного бака та карбюратора.

ЗЛИВ ПАЛЬНОГО З ПАЛИВНОГО БАКА ТА КАРБЮРАТОРА

1. Злийте паливо з паливного бака в відповідну ємність (рекомендується використовувати ручний паливний насос, а не електричний).
2. Переведіть паливний кран у положення «ON» і послабте зливний болт карбюратора, повернувши його проти годинникової стрілки на 1–2 оберти.
3. Після зливу пального закрутіть зливний болт карбюратора.



УВАГА - НЕБЕЗПЕЧНО!



- Бензин є дуже займистим і вибухонебезпечним. Під час роботи з паливом ви можете дістати опіки або зазнати серйозних травм.
- Зупиніть двигун і дайте йому охолонути перед роботою з паливом.
- Тримайтеся подалі від джерел тепла, іскор та відкритого полум'я.
- Працюйте з паливом лише на відкритому повітрі.
- Негайно витирайте пролитий бензин.

МОТОРНЕ МАСЛО

Замініть моторне масло (див. розділ «Обслуговування»).

ЦИЛІНДР ДВИГУНА

1. Вийміть свічку запалювання (див. розділ «Обслуговування»).
2. Залийте у циліндр невелику кількість чистого моторного масла.
3. Кілька разів потягніть ручку стартера, щоб розподілити масло в циліндрі. Встановіть свічку запалювання назад.
4. Повільно потягніть ручку стартера, поки не відчуте опір, потім обережно поверніть її назад. Це закриває клапани та запобігає потраплянню вологи.

СКЛАДАННЯ РУКОЯТКИ

1. Зніміть травозбірник, желоб бічного викиду, мульчувальну заглишку (якщо встановлена).
2. Послабте або зніміть два трикутні фіксуючі гвинти на нижніх кріпленнях рукоятки, потім складіть нижню рукоятку (якщо встановлена).
3. Відтягніть підпірки рукоятки, щоб звільнити їх із фіксуючих пазів, потім нахиліть рукоятку вперед, утримуючи важіль гальма маховика та важіль приводу в руці. Не допускайте перегинання або защемлення трсів.

ЗАХОДИ БЕЗПЕКИ ПІД ЧАС ЗБЕРІГАННЯ

- Якщо газонокосарка зберігатиметься з бензином у паливному баку та карбюраторі, важливо зменшити ризик займання парів бензину. Оберіть добре вентильоване місце для зберігання подалі від будь-яких приладів з відкритим полум'ям, таких як піч, водонагрівач або сушарка для одягу. Також уникайте місць, де працюють електродвигуни, що утворюють іскри, або де використовуються електроінструменти.
- За можливості уникайте приміщень із високою вологістю, оскільки це сприяє появі іржі та корозії.
- Якщо паливо не було повністю злито з паливного бака, переведіть паливний кран у положення OFF, щоб зменшити ймовірність витоку пального (при наявності).
- Встановіть газонокосарку на рівну поверхню. Нахил може викликати витік пального або масла.
- Рукоятку можна скласти для компактного зберігання.
- Після повного охолодження двигуна та вихлопної системи накрийте газонокосарку, щоб запобігти потраплянню пилу. Гарячий двигун і вихлопна система можуть спричинити займання або пошкодження деяких матеріалів.
- Не використовуйте пластикову плівку як чохол від пилу. Непористий матеріал затримує вологу, сприяючи утворенню іржі та корозії.
- Тримайте в недоступному для дітей місці.

ПІДГОТОВКА ДО РОБОТИ ПІСЛЯ ЗБЕРІГАННЯ

1. Утримуючи важіль гальма та важіль приводу, підійміть рукоятку, виконуючи дії у зворотній послідовності до демонтажу. Слідкуйте, щоб не перегнути трос.
2. Встановіть травозбірник, бічний викид та мульчувальну заглишку (за необхідності).

ВИКОРИСТАННЯ ПІСЛЯ ЗБЕРІГАННЯ

- Перевірте газонокосарку відповідно до розділу «Передексплуатаційна перевірка» цього посібника.
- Пальне було злито під час підготовки до зберігання, тому в паливний бак необхідно додати свіжий бензин. Перед заправкою переконайтеся, що бензин у каністрі свіжий. Якщо бензин зберігався тривалий час, він окислюється або псується, що ускладнить запуск двигуна.
- Під час підготовки до зберігання, якщо в циліндр було додано моторне масло, двигун може короткочасно диміти під час запуску. Це нормальне явище.

| Проблема | Можлива причина | Спосіб усунення |
|--|--|---|
| Газоносарка не запускається | Паливний кран вимкнений (при наявності). | Увімкніть паливний кран (при наявності). |
| | Відсутнє паливо. | Заправте паливом. |
| | Низькоякісне паливо; газоносарку зберігали без обробки або зливання бензину, або заправили неякісним бензином. | Злийте паливо з бака та карбюратора. Заправте свіжим бензином. |
| | Свічка запалювання несправна, забруднена або має неправильний зазор. Свічка запалювання залита паливом (двигун перелитий). | Очистьте, відрегулюйте або замініть свічку запалювання. Висушіть і встановіть свічку назад. Запустіть двигун із важелем дроселя в положенні HIGH. |
| | Паливний фільтр забитий, несправність карбюратора, несправність запалювання, зависання клапанів тощо. | Віднесіть газоносарку до дилера для ремонту або зверніться до інструкції з обслуговування. |
| Недостатня потужність | Не встановлено у режим "high" (коли обладнано перемикачем дроселя). | Переключіть у режим "high". |
| | Трава занадто висока. | Збільште висоту різання, зменшіть ширину різання або збільште кількість проходів. |
| | Блокування в шасі. | Очистьте шасі. |
| | Елемент фільтра забитий. | Очистьте або замініть елемент фільтра. |
| | Низькоякісне паливо: неправильне поводження або не злило паливо під час зберігання; додано неякісне паливо. | Злийте паливо з бака та карбюратора та додайте нове паливо. |
| | Забитий паливний фільтр, несправність карбюратора, несправність котушки запалювання, зависання клапанів тощо. | Віднесіть газоносарку до дилера для ремонту або зверніться до інструкції з ремонту. |
| Надмірна вібрація | Шасі заблоковано травою або камінням. | Очистьте шасі. |
| | Ніж послаблений, зігнутий, пошкоджений або не сбалансований. | Підтягніть болт кріплення ножа; замініть пошкоджений ніж. |
| | Механічні пошкодження, наприклад зігнутий колінчастий вал. | Віднесіть газоносарку до дилера для ремонту або зверніться до ремонтного посібника. |
| Низька якість скошування; погана робота травозбірника | Газоносарка працює надто швидко та не відповідає стану газону. | Послабте важіль приводу та поверніть його у потрібне положення. |
| | Неправильне встановлення висоти різання. | Відрегулюйте висоту різання. |
| | Травозбірник надто заповнений або забитий. | Спорожніть травозбірник. За потреби очистьте його у разі засмічення. |
| | Блокування шасі. | Промийте шасі. |
| | Ніж тупий, зношений або пошкоджений. | За необхідності відточіть або замініть ніж. |
| | Ніж встановлений неправильно. | Віднесіть газоносарку до дилера для ремонту або зверніться до інструкції з обслуговування. |

На бензинові газоносарки діє гарантія один рік з моменту продажу товару, що підтверджується записом і печаткою продавця в гарантійному талоні. Протягом гарантійного терміну всі несправності, що виникли за вини виробника, усуваються безкоштовно.

Умови гарантії продукції **Könnner & Söhnen®** ретельно описані у Вашому гарантійному талоні, який обов'язково видається при купівлі. konnner-sohnen.com | 25



EC Declaration of Conformity

Nr. 261

The following products have been tested by us with the listed standards and found in compliance with the European Community Machinery Directive 2006/42/EC, Electromagnetic compatibility Directive (EMC) 2014/30/EC, Noise Directive 2000/14/EC.

Manufacturer: DIMAX INTERNATIONAL GmbH
Address: Flinger Broich 203, 40235 Duesseldorf, Germany
Product: Gasoline lawn mower "Können & Söhnen"
Type / Model: KS 46LMG-SP, KS 56LMG-SP

The statement is based on a single evaluation of above mentioned products. It does not imply an assessment of the whole production and does not permit the use of the test lab. logo. The manufacturer should ensure that all product in series production are in conformity with the product sample detailed in this report. The applicant should hold the whole technical report at disposal of the competent all the right.

Applied EC Directives: 2006/42/EC Machinery Directive
2014/30/EC Electromagnetic compatibility Directive
2000/14/EC Noise Directive

Applied Standards: EN ISO 14982:2009
EN ISO 5395-1:2013+A1
EN ISO 3744: 1995
ISO 11094: 1991

Gasoline engines correspond to European Emission Standard Euro V (Stage V).
This is confirmed by EU TYPE-APPROVAL CERTIFICATE granted by NSAI certification.
Technical service responsible for carrying out the test -TÜV SÜD Auto service GmbH in München, Germany
Date of issue 11/06/2024 | 16/08/2024

2000/14/EC_2005/88/EC Annex VI

For model KS 46LMG-SP Noise measured $L_{wa} = 95$ dB (A), guaranteed $L_{wa} = 96$ dB (A).
For model KS 56LMG-SP Noise measured $L_{wa} = 97$ dB (A), guaranteed $L_{wa} = 98$ dB (A).



24

Issued Date: 2025-11-24
Place of issue: Duesseldorf
Director: Fomin P.

DIMAX
International GmbH
Flinger Broich 203 40235 Düsseldorf
USt-ID DE296177274
koenner-soehnen.com

P. Fomin

We DIMAX INTERNATIONAL GmbH hereby declare that specified above conforms covering European Parliament and Council Directives, 2006/42/EC of 17 May 2006 Machinery Directive, Electromagnetic compatibility Directive (EMC) 2014/30/EC of 26 February 2014, Noise Directive 2000/14/EC of 8 May 2000. The CE mark above can be used under the responsibility of manufacturer. After completion of an EC declaration of Conformity and compliance with all relevant EC directives.

KOHTAKTI

Deutschland:

Hergestellt unter Lizenz und Kontrolle der DIMAX International GmbH.

Importeur und Vertreter in Deutschland:
DIMAX International GmbH, Flinger Broich 203, 40235
Düsseldorf, Deutschland. Produziert in VRC.

amazon@dimaxgroup.com
www.konner-sohnen.com

European Union:

Manufactured under license and control of DIMAX International GmbH, Flinger Broich 203, 40235
Duesseldorf, Germany.

Importer and representative in Netherlands DIMAX International Poland Ltd, Południowa 8 st,
05-830 Stara Wieś, Poland. Assembled in PRC.

amazon@dimaxgroup.com
www.konner-sohnen.com

The United Kingdom:

Innovation Trade Ltd., 63/66 Hatton Garden Fifth Floor,
Suite 23, London, EC1N 8LE, info.uk@dimaxgroup.de

Technical support

support.uk@dimaxgroup.de
www.konner-sohnen.uk

France:

Fabriqué sous licence et contrôle de DIMAX International GmbH, Flinger Broich 203, 40235
Düsseldorf, Allemagne.

Importateur et représentant en France et en Belgique
DIMAX International Poland Ltd, Południowa 8 st,
05-830 Stara Wieś, Pologne. Assemblé en RPC.

innovationtrade8@gmail.com
www.konner-sohnen.fr

España:

Fabricado bajo licencia y control de DIMAX International GmbH, Flinger Broich 203, 40235
Düsseldorf, Alemania.

Importador y representante en España de DIMAX International Poland Ltd, Południowa 8 st,
05-830 Stara Wieś, Polonia.

Ensamblado en la República Popular China.
amazon@dimaxgroup.com
www.konner-sohnen.es

Polska:

Wyprodukowano na licencji i pod kontrolą DIMAX International GmbH, Flinger Broich 203,
40235 Duesseldorf, Niemcy.

Importer i przedstawiciel w Polsce:
DIMAX International Poland Sp.z o. o. ul. Południowa 8,
05-830 Stara Wieś, Polska. Zmontowany w CRL.

amazon@dimaxgroup.com
www.konner-sohnen.pl

Україна:

Виготовлено за ліцензією та під контролем
DIMAX International GmbH, Flinger Broich 203,
40235 Дюссельдорф, Німеччина.

Імпортер та представник в Україні:
ТОВ "ТЕХНО ТРЕЙД КС" вул. Електротехнічна 47,
02225, м. Київ, Україна. Змонтовано в КНР

www.konner-sohnen.com.ua